

ступ его был отбит пушечной пальбой. Приказав зажечь стоги сена вокруг крепости, П. запалил и ее самое, защитники дрогнули, пугачевцы ворвались в крепость и „множество людей покололи“. В Татищевой П. досталась богатая добыча: не только несколько пушек, но и „немалое число“ — как сообщает Рычков, — „полковой, кабацких и соляных сборов, денежной казны, многое число военной амуниции, провианта, сала и вина“. В числе добычи П. оказалась и вдова погибшего Харлова, отосланная им перед приходом П. в место более безопасное — в Татищевую, к ее родителям, и попавшая здесь в наложницы к самозванцу; родителей ее, комендант Елагин с женой, и бригадир Биллов, не согласившийся на сражение с инсургентами в открытом поле, погибли во время резни в крепости. Взяв после Татищевой еще несколько крепостей, П. приступил к Оренбургу, главному административному центру этого степного казацкого края. Оренбург был окружен инсургентами, и пути к нему были пересечены. Положение получилось весьма затруднительное, тем более, что оренбургский губернатор генерал Рейнсдорп не озаботился во-время перевести из близ лежащих малых крепостей в губернский город съестные и боевые припасы. Тем не менее, несмотря на целый ряд и других ошибок и медлительность этого администратора, общая линия борьбы с мятежом была выбрана им правильно: он решился обороняться, а не наступать. Недостаточность хороших военных сил и особенно их социальная ненадежность, вполне выяснившаяся во время успешного движения П. к Оренбургу, невольно заставили Рейнсдорпа, а с ним и остальную губернскую администрацию, возложить единственную надежду на стены и другие укрепления этого города. Действительно, конная пугачевская толпа, достигавшая к моменту первого подступа к Оренбургу всего 2.360 человек, с небольшим сравнительно количеством пушек (до 20), была бессильна против городской более значительной артиллерии, плохо ли, хорошо ли действовавшей из-за городских прикрытий. Началась осада Орен-

бурга П., задержавшая его здесь надолго. Вполне естественно было для яицких казаков и приуральских кочевников желать во что бы то ни стало покончить с Оренбургом, ибо в их глазах здесь было сосредоточено все то зло, от которого они страдали; сюда их таскали в тюрьмы; отсюда их ссылали в отдаленные места; отсюда шло на них всяческое угнетение и лишение свободы пользоваться дарами природы того края, который искони они считали своим, жить и управляться так, как они искони привыкли. Оренбург, словом, и для яицких казаков и для инородцев, нередко становившихся яицкими казаками, был синонимом насилия, и они его ожесточенно ненавидели, а потому хотели во что бы то ни стало взять. Несколько раз П. приступал к Оренбургу с этой целью (12 и 22 октября, 2 и 3 ноября), но удачи не имел. Тогда он, основавшись в 7 верстах от Оренбурга в слободе Берде, решил взять его измором; но и это не удалось, хотя, казалось, многое благоприятствовало ему, особенно в первое время. В самом деле, силы П. значительно увеличились приходом к нему Хлопушей башкир и заводских рабочих, а также благодаря тому, что к нему в Берду стекалось все недовольное и раздраженное.

Последнему содействовала и агитация, которую П. широко вел из Берды. В числе рассылаемых им агитаторов были башкиры, что еще более подчеркивает значение их в пугачевском стане. Башкиры очень хорошо поняли основной смысл предпринятой П. борьбы — истребление „господ“. „Ежели кто помещика убьет до смерти и дом его разорит, — говорит эмисар-башкирец крестьянам, — тому дано будет жалование 100 р., а кто 10 дворянских домов разорит, тому 1000 р. и чин генеральский“.

„Разорять помещичьи дома“ — это лозунг, который был брошен яицкими казаками в крестьянские массы с самого начала движения. П. показал пример осуществления этого лозунга. Пируя под Оренбургом в барском хоромах губернаторской усадьбы, он приказал разгромить богатую обстановку дома и в пояснение этого распоряже-

ния сказал: „Вот как славно живут мои губернаторы; а на что им такие хоромы, когда я сам, как видите, живу просто...“ Было понятно сопровождавшей П. толпе, классовая ненависть которой не выносила преимуществ господствующего быта и вдохновляла ее стремиться к унижению и самого класса, обладавшего этими преимуществами — „благородного“ дворянства. П. был лишь ярким выразителем этих, приглушаемых насилем барского государства, чувств и затаенных желаний.

В одном из своих „манифестов“, сообщив во „всенародное известие“, что жители по оренбургской и сибирской линиям, „всякого чина люди“ признали его за „великого государя“ и обязались быть его „рабами“, П. далее с негодованием говорил: „Прочие же, а особливо дворяне, не хотят своих чинов, рангу и дворянства отстать, употребляя свои злодейства, да и крестьян своих возмущая к супротивлению, нашей короне не повинуются“. Этого „великий государь“, вождь „победоносной армии“, не мог потерпеть, и его „супротивники“ были жестоко наказаны: „грады и жительства их выжжены“, а с оными противниками „по всей строгости монаршего правосудия“. П. миловал и назначал командирами только тех, кто перешел на его сторону и отличался преданности к нему „против прочих противников“, хотя таковой был и из числа „ва противной „злодейской“ стороны“.

Но был также П. выразителем чаяний и раскольничьего мира, а потому иногда не церемонился с православными храмами, опорными точками и еретического новшества в вероисповедании и государственного насилия над духовною жизнью народа. П. представлял раскольникам — бывшим в его войске, „кержакам“ (с „Керженца“), полную возможность ограблять церкви, но те этим не ограничились, предавшись и поруганию ненавистной им государственной веры: везжали в храмы прямо на лошадях, стреляли в образа, в уста Христа, изображенного распятым, вбивали гвоздь, иконы, писанные на холсте, сдирали и превра-

щали их в подседельники, или в лошадиные потники, находящиеся под седлами. В то время, когда повсюду в северно-западной части Оренбургской губ., где уже в конце ноября 1773 г. свирепствовал мятеж, производились эти и подобные действия, — Берда все более и более наполнялась приставшими к движению, и здесь — в промежутки между перестрелками с Оренбургом, между стрельбой в цель, скачками взапуски для развлечения и казнями попавших в руки пугачевцев их классовых врагов — шли попойки и развратывались широко половые излишества, словом, жили весело. То же самое происходило и под Уфой, в резиденции второго П., еще более, чем первый, решительного и сметливого — Чики-Зарубина, принявшего звание и имя гр. Чернышева, председателя военной коллегии. Распоряжаясь из села Чесноковки, куда для утехи этого самозванца и его товарищей свозились из окрестностей хорошенькие женщины и девушки, Чика-Зарубин начал приобретать господство в самом сердце Башкирии, но мятеж шагал уже дальше — в северный заводской район и в Западную Сибирь. Яицкие казаки и башкиры, в качестве царских полковников, рассыпались повсюду по обширному краю и действовали, не давая, как и Чика-Зарубин, никому отчета, самостоятельно, хотя и от имени Петра III.

Они, прежде всего, терроризировали не желавших „впредь быти в тихомирской отеческой воле“. С такими приказывалось поступать „со всею строгостью“: „Жилища их“, говорил указ пугачевского старшины, „енарала“ или полковника, „от имени самодержца все-российского“, — „как можно огню предать для лучшего страху“. „Строгие“ меры действовали. Уклонявшиеся раньше от „отеческой воли“ Петра Федоровича каялись: на этот случай предписывалось „зажженное сократить“. Руководителям движения не было чуждо сознание общегосударственных интересов. У них была и соответствующая организация для планомерных действий — „военная коллегия“, которая и объявляла „указы“ от имени Петра III за подписью пугачевских старшин. При этом старшины русского происхождения

становились на защиту русского населения против „башкирских и мещеряцких команд“, предводительствуемых своими старшинами. Эти „команды“ не обращали внимания, покорились ли, или нет П. „русские жительство и помещичьи деревни“, а прямо их грабили и разоряли, „движимое имение“ между собой делили и многих при этом русских крестьян убивали. Они разгромили даже „казенную соляную пристань“ близ г. Уфы. Все это не одобрялось военной коллегией П., и она, напр., в лице Ивана Творогова, дьяка Ивана Почиталина и секретаря Максима Горшкова, предпринимала „строгие“ меры против повстанцев - погромщиков: тут уже защищались подданные Петра III и казенное имущество. Приказывалось: таковым „чинить смертную казнь“, а „при соляной пристани“ поставить „достойный караул“. Даже „боярскую пажить“, т. - е. имущество бежавших дворян, военная коллегия считала государственным достоянием, грозясь наказанием за разграбление его „преслушникам его величества“. О таком дворянском имуществе предписывалось, описав его, „репортовать“ в военную коллегия. Особенно военная коллегия, разумеется, берегла „казенный хлеб“, необходимый для прокормления „армии его императорского величества“. Если бы тут нашлись противники, то с ними повелевалось поступать, как „с нерачителями общего покоя и с нарушителями его императорского величества указа по законам неупустительного самотягчайшего наказания“. Если иногда, как мы знаем, сам П. в угоду раскольникам и допускал надругательства над православными храмами, то, с другой стороны, мы видим и их защиту военной коллегией от его же имени. В этом сказывался тоже государственный смысл пугачевского движения. Военная коллегия, обращаясь к „верноподданным его величества рабам“, требовала, чтобы „башкирцы или мещеряки до российских церквей божьих обиды и грабежи как сам их начальник, так и его команды люди, т. - е. иноверческие, разорения никакого бы не оказывали“. Отпадать от „веры христианского закона“ военная коллегия тоже строго

запрещала, обещая „за нарушения закону тягчайшее наказание“. Один из казацких старшин, Иван Кузнецов, был даже командирован для улаживания конфликтов, возникавших между русскими и „азиатскими народами“, а также для пресечения отпадений от „христианской веры“, что в разосланном им увещевании называется „развратом“. Здесь Кузнецов тоже отмечает, что „азиатские народы чинят не только противящимся без всякого увещевания, но и верноподданным делают притеснения и разные предобижения“, но он уверяет так же русское население в том, что теперь они „присмирены“. На принципе законности стоял и властный (правая рука П. в первый период движения) Чика-Зарубин, он же „граф Иван Чернышев“, который приказывал своим подчиненным „никаких обид, налогов и разорений не чинить и ко взяткам не касаться“, угрожая за такие поступки „неизбежной смертной казнью“. Подобные распоряжения, „увещевания“ и „наставления“ как военной коллегии, так и отдельных пугачевских вождей, делали имя Петра III еще более популярным в массах русского крестьянства и заводских рабочих, — и восстание крепло, быстро раздвигая свои пределы.

Поэтому неудивительно, что генерал Кар, присланный петербургским правительством для подавления бунта и сначала надеявшийся на быстрый успех, боявшийся лишь того, чтобы П. как-нибудь не ушел от него, увидал на месте, что восстание серьезно, что военные силы, предоставленные ему, совсем недостаточны, и потерпел полную неудачу. Авангард отступавшего перед пугачевскими толпами Кара, именно отряд полковника Чернышева, введенного в заблуждение тайными сторонниками П., попал в плен к самозванцу недалеко от Оренбурга, куда этот отряд намеревался проскользнуть; его начальник, 32 офицера и некоторые другие захваченные вместе с отрядом лица были повешены в Берде. Отряд, состоявший из нескольких сот гарнизонных солдат, сотни казаков и 500 калмыков при 15 пушках, тоже не сопротивлялся и, сдавшись, был зачислен в войска П.

Сопrotивление оказали лишь офицеры, „собравшись в одну кучу“, по свидетельству самого П., и „стреляя из ружей“. Они за это и заплатили жизнью; лишь один из них спасся и пробрался в Оренбург.

Само собой понятно, что после такого успеха П. инсургенты приобрели еще более уверенности в себе и сделались еще более настойчивы в достижении своей ближайшей цели—взятия Оренбурга. Но это, однако, не удалось, несмотря на то, что силы П. с 2¹/₂ тыс. увеличились в 5 раз, если не более, колеблясь между 10.000 и 15.000 человек. Помехой этому явилось отчасти тоже обстоятельство, которое вредило и обороне Оренбурга, вообще делу борьбы правительства с восстанием. Рано, с октября, наступившая зима с ее частыми в степи буранами замедляла военные операции под Оренбургом; если при вылазках правительственная артиллерия тонула в глубоких снегах и должна была, в конце концов, поскорее ретироваться в город, то эти же снега мешали действиям и пугачевского конного войска. Правда, под Оренбургом из взятых в плен солдат П. формировал и пехоту, но эта часть его войска имела второстепенное значение; к тому же не менее страдала от сильной стужи, чем остальные пугачевцы, большинство которых принуждено было жить в землянках. Сверх того, осада Оренбурга стала осложняться еще осадой Яицкой крепости, куда с января начал отлучаться П. Вместо концентрации сил и действия единым фронтом против ближайшей главной цели, получалось разделение сил и несколько фронтов (оренбургский, уфимский, яицкий), взаимно ослаблявших друг друга. Неудивительно, что в результате главная цель—взятие Оренбурга, — осталась недостигнутой, а вместе с тем пришлось спасовать и на других фронтах. Оренбург изнемогал от голода, вследствие осады и известной нам непредусмотрительности губернатора, но этот город также показал, что его нельзя ставить в ряд со взятymi П. крепостями-деревнями: это был именно город, имевший за своими стенами регулярное, хорошо вооруженное артиллерией войско и доста-

точно такого населения, которому было что терять, населения служилого и торгово-промышленного, которому ненавистны были уравниательные лозунги П. Классовым характером Оренбурга в значительной мере объясняется его стойкость в отсиживании от самозванца и его разношерстной „армии“. И Оренбург отсиделся. П. целую зиму и часть весны потерял даром. Задержка под Оренбургом и под Яиком оказалась крупной и непоправимой стратегической и тактической ошибкой, благодаря которой организаторы восстания сами как бы локализовали начатую ими революцию, сразу превращали ее в чисто местное движение, именно в оренбургские „беспорядки“, каковыми стремились представить все дело восстания иностранным правительствам сама Екатерина и ее агенты. Но, по существу, а не по видимости, это дело было очень серьезным общим движением, и петерб. правительство, как нельзя лучше, воспользовалось оренбургско-яицким промедлением П. В этот сравнительно продолжительный период преимущественно бердинского сиденья петербургское правительство успело оправиться и собрать надлежащие силы для продолжения борьбы с восстанием, поставив их под главное руководство человека, испытанного в исполнении прежних поручений более или менее деликатного свойства. Это был А. И. Бибиков, недавний председатель комиссии для составления проекта нового уложения, в начале царств. Екатерины успешно закончивший усмирение заводских крестьян в Приуральи. Он и теперь быстро наладил дело борьбы с бунтом. Неудачи пугачевцев начались как раз в заводском районе — Кунгуре и Екатеринбурге, где движение только что начиналось и еще далеко не окрепло. Там командовал тоже один из энергичнейших военачальников самозванца—беглый солдат Белобородов. Теснимый правительственными отрядами, он бежал из того края, чтобы соединиться с П. А тот в то время сам попал в крайне затруднительное положение. 25 марта он потерпел страшное поражение от кн. Голицина под Татищевой, где самозванец засел,

явившись из Берды, приблизительно с 8.000 пехоты и конницы и где он был стиснут правительственными войсками. Перебито инсургентов было множество, 3.000 человек „разного сброда“ и 290 яицких казаков попало в плен. Сам П. едва спасся, ускакав с четырьмя казаками в Берду. Здесь он собрал оставшиеся у него силы и оставил навсегда оренбургскую свою резиденцию—Бердскую слободу. Правда, он посылал еще раз туда своего сподвижника Ивана Творогова—захватить там провиант, в котором повстанцы, метаясь между Сакмарским городком и Каргалой, начали нуждаться, но сам уже более никогда не видал бывшей своей столицы. Под Каргалой, где у П. было до 3.000 человек, он был разбит на голову, и у него осталось не более 500 человек, из коих по сотне приходилось на казаков и заводских мужиков, а до 300 человек на башкир и татар; с этими остатками, имея около себя 4 лошадей для смены, П. бежал, „не кормя, во всю прыть до Тимашевой слободы“, а отсюда поскакал в Тагил, где ночевал. В Тагиле было небезопасно, ибо мятеж, перешагнувший за Урал, в Сибирь, подавлялся и в этих местах; поэтому П. из Тагила ударился в Башкирию, где на некоторое время и скрылся. Одновременно с ликвидацией Берды была ликвидирована и Чесноковка; Чика-Зарубин был разгромлен, бежал в Табынск, но самозванному гр. Чернышеву посчастливилось менее, чем самозванному Петру III: здесь Чика-Зарубин был схвачен. При двух ликвидациих—оренбургского и уфимского фронтов восстания, П. лишился почти всех главных своих помощников и руководителей: кроме Чика-Зарубина, в плен попали Максим Шигаев, Иван Почиталин (секретарь П.), Тимофей Падуров. Тяжкие неудачи постигли инсургентов в Западной Сибири. Казалось, мятеж был подавлен окончательно. Тем более можно было так думать, что и Яицкая крепость вскоре, меньше чем через месяц после ликвидации оренбургского и уфимского фронтов, была освобождена от осады генерал-майором Мансуровым (16 апреля), причем один из руковод. последней, казак

Дехтерев, был взят в плен, а двое других пугачевских вождей—казаки Овчинников и Перфильев, как раньше их названный „царь“, бежали в Башкирскую степь. Этому успеху правительственных войск не помешала даже смерть Бибикова (9 апреля): дело планомерной борьбы с „бунтом“ было уже налажено и шло как бы само собой к окончательной развязке. Но так только казалось. На самом деле, наиболее опасное для правительства Екатерины и для всего правящего класса было еще впереди. Это было затишье перед новой бурей, еще более сильной. Действительно, в Башкирии П. оправился. Башкиры оказали ему существенную поддержку.

V. *Прикамский период восстания, или заводская революция.* Организовать новое восстание башкир много помог П. сметливый и умелый Белобородов, приобретший „доверие“ самозванца „своей трезвостью, кротким нравом“. Отброшенный от Екатеринбурга, он быстро собрал новую толпу и в разные места, особенно в кунгурский уезд, разослал с эмиссарами несколько башкирских старшин и мещеряка Бихтинара Каныкаева для вербовки новых защитников самозванцу; всем таковым было велено тотчас же идти к нему, Белобородову, на Соткинский завод, „ибо“, говорилось в белобородовском приказе, „и батюшка наш, великий государь Петр Федорович изволит следовать в здешние края“. „Батюшка“ и сам приказал башкирам выступить в поход по одному человеку с дома, а если в доме 3 человека, то двум. Башкиры поднялись. Они опять начали с грабежа русских селений и заводов. Екатерининские власти увещевали башкир и угрожали им жестокими наказаниями, даже посылали к ним башкирца с отрезанным носом, ушами и пальцами на правой руке—„для поддержания товарищей“, но „товарищи“-башкиры не думали о том, чтобы покориться, и новым своим движением дали опору для снова предпринятой самозванцем открытой борьбы.

Белобородов соединился с П. в Магнитной, куда прибыли к нему также Овчинников и Перфильев с яицкими казаками, как известно бежавшие из-под Яика в Башкирию. Но кроме башкирско-

го народа и его уцелевших сообщников, П. мог рассчитывать на заводских рабочих и на крестьянское население, приписанное для работ к заводам. П. и появился на Белореческом заводе, как бы вынырнув из степного моря. Отсюда он бросился по верхне-яицкой линии и взял Магнитную крепость. Потом он потерпел снова несколько поражений от правительственных войск, особенно от Михельсона, но снова оправлялся, ибо его казацко-башкирская толпа не только не потеряла своего прежнего свойства—увеличиваться по мере своего движения,—но обнаруживала его еще в большей степени, чем раньше. Как и сообщал башкирам Белобородов, П. действительно явился в здешний заводский прикамский край, и в его толпу начали вливаться широкими волнами не только башкиры, но и заводские рабочие и ближайшие из приписанных к заводам крестьяне. Заводские рабочие, уже раньше вступавшие в движение, теперь восстали все поголовно, и эта заводская революция существенно подкрепила казацко-башкирскую революцию. Приставал к пугачевской толпе по-прежнему всякий „сброд“: разные инородцы — татары, вотяки, также беглые помещичьи крестьяне, беглые преступники и т. д.; но главной силой, которая существенно теперь подкрепляет казацко-башкирское восстание, становятся заводские рабочие и крестьяне.

Однако, были и такие крестьяне, которые, как свидетельствует один из пугачевских документов, „не преклонялись к повиновению имени его императорскому величеству“; напротив, „завсегда имели в себе помысл злоумышленный“, по сообщению цитируемого документа. Соединившись с большим вооруженным отрядом посадских людей г. Кунгура, крестьяне „сел Тазовского, Спасского и Вознесенского, Покровского острожков“, тоже вооруженные, напали на крестьян, „приклонившихся“ к П., в том числе и на тех, которые были записаны в казаки пугачевской армии, очень многих из них перебили, всех ограбили и „тем привели крестьян и казаков во всекрайнее разорение и нищету“. Крестьяне-пугачевцы так были терроризированы

контр-революционной посадско-крестьянской бандой, что многие из них разбежались и „обретались под прикрытием“. Этот эпизод, несомненно, указывает на то, что крестьянство, вообще шедшее во время пугачевщины одним фронтом, все-таки и в ту пору выделяло из своей обширной среды и такие элементы, которым было выгоднее оставаться на стороне „матушки императрицы“ и наличного социального строя; это, по всей вероятности, были кулацкие слои деревни, близкие по своему экономическому состоянию к буржуазии уездных городков. Эти слои оружием противились „воле“ „его императорского величества“, возбуждая, таким образом, гражданскую войну в общественных низах. Не таковы были заводские рабочие. Гнет на заводах был тяжек рабочим. И этот невыносимый заводский гнет, как и в Башкирии, сделал свое дело: вызвал единодушный взрыв рабочего люда, готового на все, лишь бы освободиться от прежних хозяев, будь они частные предприниматели или екатерининские чиновники. Заводская кабала душила. Переходя на сторону новой, хотя бы и царской (это было все равно), но освобождающей власти (это было главное), рабочие захватывали конторские книги, стаскивали их в кучу и зажигали, ликуя и крича в радостном экстазе вольных в этот захватывающий момент людей: „Горите наши долги!“ Начинался буйный разгул, хотя новое начальство, в интересах боевой годности поднимавшихся, принимало свои меры против поголовного пьянства. Так, пугачевский полковник Белобородов однажды приказал выпустить вино из бочек, но это не остановило пьянства: „народ“, сообщает другой пугачевский полковник (Верхоланцев), „бросился на образовавшиеся лужи и с жадностью пил из грязных луж; пьяные бушевали по улицам“.

В горно-заводском районе главным начальником инсургентских сил был только-что упомянутый Белобородов, бывший простой солдат, но теперь „господин атаман и походный полковник“ „его императорского величества“, один из энергичнейших и талантливейших сподвижников П. Он был строг,

хорошо понимая значение военной дисциплины и высшего авторитета в глазах населения того лица, от имени которого он руководил движением в Камско-Уральском крае. Об этом, м. пр., свидетельствует „наставление“, данное им подчиненным ему начальникам более мелких отрядов „Русско-азиатской“ армии, сотникам: русскому—Семену Варенцову, башкирскому—Егафару Азбаеву, черемисскому—Оске Оскину; здесь Белобородов накрепко подтверждал (31-го января 1774 года) „содержать“ им „во всякой строгости и послушании“ находящуюся в их „сотнях русскую и татарскую команду“ и „наблюдать“ в ней „за единодушным к службе его императорского величества усердием“. За провинности казаков „в самовольствах, озорничествах и непослушаниях“ было велено их „наказывать без всякой пощады плетьюми: русских—„при собрании русской и татарской команд, татар—потому же при собрании татарской и русской команд“. В этом „наставлении“ беглый солдат из армии Екатерины II, превратившийся в пугачевского атамана, проявил замечательное государственное чутье, рассматривая русских и татар равными перед законом и распоряжениями новоявленного народного носителя верховной власти. То же чутье, как мы видели, проявляли и другие пугачевские начальники. В горно-заводском районе это особенно было у места, ибо от грабительств команд здесь страдали интересы заводских рабочих. Так, например, башкирец Семен Илишев во время своего наезда с большой толпой соплеменников на Рождественский завод забрал с него „всю господскую казну без остатку“, а это были деньги, привезенные сюда с другого завода того же хозяина (Демидова) для раздачи их, в качестве заработной платы, рабочим. Рабочие оказались тем более в безвыходном положении, что завод Семеном Илишевым был закрыт, а заводские рабочие кормились исключительно от заводской работы, ибо они были „люди беспашотные“: „пропитание получить“, жаловались они,—„не знаем откуда, а разойтись с заводу для сыску себе пропитания никуда не смеем“. Далее выяснилось, что

башкирская партия, с Семеном Илишевым во главе, из взятых с завода денег—2.017 р. 50 к.—разделила между собой лишь 597 р. 50 к., а остальные полторы тысячи рублей представила по начальству, но главный начальник пугачевцев и этого района—атаман Чика-Зарубин, или граф Иван Чернышев, приказал разделенную между башкирцами сумму с них взыскать и раздать ее рабочим в счет следуемой им заработной платы. Полторы же тысячи рублей Чика принял, но в заработную плату не обратил. Однако, и рабочих решил удовлетворить, определив, вместо принятых от башкирцев денег, отдать рабочим ту же сумму (1.500 р.) „из вырученных за соль и ис прочих питейных доходов“ (14-го февраля 1774 г.). Не только среди высших пугачевцев, но и в массах замечается понимание момента и известная выдержка, свидетельствующая о том же государственном инстинкте, жившем во всем многомиллионном крестьянстве, мысль и чувство которого собственно и выражали главари движения. Так, приписанные крестьяне Авзяно-Петровских заводов, освобожденные П. от заводской барщины, признали его „Петром III императором“ и, согласясь между собой „ехать в свои отчества“, т.-е. домой, в свои деревни, в силу повеления „его величества“, решили совершить эту поездку организованно—выбрали из своей среды большака „для провождения“ своей партии и составили в этом смысле постановление за подписями представителей всех тех деревень и сел, из которых происходили приписанные к Авзяно-Петровским заводам крестьяне; их общий представитель Степан Понкин, выбранный ими, должен был наблюдать, чтобы „партия“ его дорогою до „своих жительство“ „не чинила“ „никаких обид“ и „налогов“ в проезжаемых ею селениях. Таких „подданных“ Петра III, хотя бы они были крестьянами XVIII века, нельзя трактовать очень свысока, как якобы не владеющих толком и членораздельною речью: они хорошо поняли и оценили создавшееся положение и умели весьма толково выражать словесно это понимание и эту оценку. Но, конечно, народные массы,

веками терпевшие от помещиков и чиновников, не могли делать революцию, похожую на парад. Восстание их никогда и нигде не отличалось мягкостью. Так было и во время пугачевского движения, которое не делалось скромнее от неудач. Во второй его период замечается даже большая ожесточенность восставших, чем в первый период мятежа. Нередко бывало, что рабочее население заводов, действуя рука об руку с башкирами, не признавало ни частной, ни государственной собственности. П. сам, встречая сопротивление, озлоблялся все более и более и тоже был беспощаден, когда добивался своего. Так, от г. Осы он сначала был „отражен“ (18 июня); 20 июня он повторил приступ, и на другой день город сдался самозванцу, который в него „вошел, все, что надобно, набрал“, показывал он впоследствии, „и пошел опять в стан, а Осу сжег“. Вскоре после этого были заняты П. заводы Воткинский и Ижевский: они тоже не только были разгромлены, но и сожжены. Опустошено было на том же берегу Камы и еще несколько заводов. В результате всех своих успехов П. приобрел господство на обоих берегах Камы. У него было до 7 тысяч человек войска при двенадцати пушках, и его власть распространялась на обширный район. В Сибирской губернии опять начались волнения, и киргизская баранта опять стала вредить пограничным местам этой губернии. Но сам П. тянулся теперь не на восток, а на запад. В Ижевском заводе он объявил поход на Казань.

VI. *Взятие Казани и начало крестьянской революции.* Когда П. беспрепятственно подошел к этой столице бывшего Казанского ханства, то прежде всего он послал казанскому губернатору указ, „чтобы без баталии сдался“, как впоследствии показывал сам П. на допросе. Но „указ“, или манифест, в дворянской Казани успеха не имел. Овчинников, возивший в Казань „манифест“, по быстром возвращении оттуда, заявил, что „манифеста“ „не слушают, а только бранят“. Пришлось вступить здесь в „баталию“, да не одну. К моменту прихода к Казани

войско П. значительно увеличилось, так что самозванец разделил его на 4 части. Город плохо был подготовлен к защите, и взять его не составило большой трудности. Инсургенты ворвались в него с 2 сторон—через Арское поле, под прикрытием возов с сеном, и через Суконную слободу, где лично предводительствовал сам П. Некоторое сопротивление было оказано лишь у Арского поля гимназическим отрядом, который не выдержал стремительного натиска пугачевцев; за ним без боя отступил и солдатский отряд в 300 человек, под начальством родственника фаворита—П. С. Потемкина. Через Суконную же П. вторгся в город беспрепятственно. Казань, зажженная в 10—12 местах, сразу запылала. Начались всевозможные эксцессы победителей, как это всегда бывает при народных бунтах. „Многочисленная чернь“, говорит современник, „составлявшая его (П.) шайку, вдалась в пьянство и грабеж“. Полилась кровь. Не было никому пощады из классовых врагов победившей „черни“. „Везде слышим вопль, рыдания и стон; страшные слова „коли его“ часто повторяемы были“,—под свежим впечатлением пережитых ужасов писал один современник. „Чернь“ расходилась. Рассказывали, что „перед взорами жителей кидали в огонь младенцев, женщин насиловали нередко на смерть“, с сокрушением сообщалось потом об умерщвлении даже „тех, кто искал спасения у самого алтаря“. Казанский купец П. А. Сухоруков, во время пугачевщины 15-летний мальчик, бывший очевидцем казанского разгрома, впоследствии рассказывал, что „священники Грузинской церкви ходили в одной рубахе и босиком, чтобы казаки их не узнали“: иначе они были бы умерщвлены. Тюрьма была разбита, и большинство арестантов, которых не успела заколоть стража (что было приказано П. С. Потемкиным), вышло на свободу. Арестанты, разумеется, тоже показали себя. В дыму и пламени пожара, при грохоте пальбы и завывании поднявшейся бури, озверевшие от вина и жажды мщения, неутоляемой вином, люди совершали, с гиканьем и визгом, выдающиеся по своей жестоко-

сти „дела“. И это продолжалось в течение целого дня и „до глубокой ночи“. В числе многих погибших из высших классов был современник Петра I, десятилетний старец генерал-майор Кудрявцев; он сидел в кресле в храме Покровского девичьего монастыря; когда пугачевцы ворвались туда, он поднялся и закричал на них: „Как можете вы, изменники, дерзать против своей государыни, осквернять и расхищать храм божий?“ Разумеется, он был тотчас же убит. Казань выгорела почти вся, уцелели только Суконная и Татарская слободы, да и то не вполне. Всего сожжено и разграблено оказалось 2.063 дома (уцелело 810 домов). „Унимать пожар“, поясняет современник, „было некому: народ весь выгнан был пугачевскими в поле, между селениями Савиновым и Царицыным“. Но сами „пугачевские“ пока не пошли так далеко; они ночью расположились поближе, на другом поле — на Арском. Сюда, на „поле“, было вывезено 15 бочек вина, — и начался пир. „Самозванец“, говорит бывший пугачевский полковник Верхоланцев, „любил угощать дружину после всякой победы“. Но победа была в данном случае не полная. Целый день П. обстреливал казанский кремль, где заперлись неудачливые защитники города, но кремль устоял. Тем не менее всю ночь продолжался разгул пугачевской толпы, разбившейся на несколько шаек, при чем самозванец „сам раз'езжал по стану“. Стан же его по взятии и разорении Казани находился на Арском поле; сюда были пригнаны все захваченные в плен и здесь поставлены на колени перед пушками. Но здесь же П., сидя в кресле, принимал татарскую делегацию, поднесшую ему подарки и через то, может быть, спасшую Татарскую слободу от грабежа и сожжения. „Народ“, поставленный на колени, был прощен, кричал ура, и многие из той толпы из'явили желание служить „великому государю Петру Федоровичу“, видя, как хорошо он угощает своих вином. Однако, похмелье торжествовавших победителей оказалось тяжелым. На утро после бурно проведенной инсургентами ночи под Казанью появился Михельсон

с небольшим, но уже испытанным в бою конным отрядом в 800 человек. У. П. было не менее 12.000 чел., но в громадном большинстве это была плохо вооруженная, совершенно иррегулярная толпа; лишь казацкая часть пугачевской армии да артиллерия, находившаяся в распоряжении опытных старых солдат и заводских рабочих, могли постоять за себя. Эти части и не ударили в грязь лицом при первом же столкновении с отрядом Михельсона у села Царицына, куда вышел П. из Казани встретить нежданного гостя. „Злодеи меня“, — сообщал этот последний после боя в своем рапорте от 13 июля (1774), — „и с великим криком и с такою пушечною и ружейною стрельбою картечами встретили, какой я, будучи против разных неприятелей, редко видывал и от сих варваров не ожидал“. Несмотря на это, П. был разбит, потеряв до 800 чел. убитыми и 737 попавшими в плен. Он отступил к самой Казани, на Арское поле, где произошла вторая „баталия; П. был разбит снова, но опять-таки не счел еще своего дела проигранным; ибо он быстро собирал вокруг себя новые толпы, или, как говорит современник, „скоплялся“. К нему сбегались крестьяне из окрестных селений. В Казанской губ., в которой, как нам известно, и государственным крестьянам жилось плохо (русским и инородцам), П. врезался в густые массы крепостного крестьянства, и оно стало сейчас же прилипать к нему, как к своему социальному магниту. После второго поражения под Казанью П., удалившись за село „Сухую Реку“, быстро, верстах в 15—20 от Казани, собрал около себя новую толпу в 15.000 чел., а, может-быть, и более. 15 июля он померялся с Михельсоном под Казанью в третий раз, но был разбит наголову. До 2.000 человек из его войска (преимущественно башкиры и татары) было убито, и толпа его была окончательно рассеяна, и П. бежал с поля битвы лишь с 400 челов. (главным образом казаков). Опасались, что он перейдет на правый берег Волги, а он как-раз это и сделал, 17 июля переправившись немного пониже Сун-

дыря. В Сундыре П. не был принят, за что это село было им сожжено.

VII. Поволжский период восстания или крестьянская революция, жакерия. Но зато дальше, на правом берегу Волги, его ждало всеобщее признание. Этого-то и боялись екатерининские власти, ибо видели воочию, что здесь есть почва для признания миром крестьянства, особенно крепостного, и миром поволжского инородческого населения, тоже земледельческого, крестьянского. П. и его сообщники тоже это хорошо понимали. Переправившись через Волгу, пугачевская партия разделилась на две части: одна с П. во главе пошла на Чебоксары, а другая—по чувашским деревням и помещичьим усадьбам. Отдельные агитаторы быстро рассеялись по Казанской и Нижегородской губерниям и всюду, где появлялись, поднимали крестьянское население именем батюшки-царя Петра Федоровича. Вместе с русскими крестьянами восстали и инородцы—чуваша, черемисы и мордва, раздраженные злоупотреблениями чиновничьей администрации, „неправедными судьями“, миссионерами и попами. Громадное агитационное влияние на крестьянские массы оказал „манифест“, с которым П. обратился к крестьянству по переходе на правый берег Волги. „Жалуем“, — объявлял самозванный Петр Федорович во „всенародное известие“, „жалуем сим именным указом, с монаршим и отеческим нашим милосердием, всем находящимся прежде в крестьянстве и подданстве помещиков, быть верноподданными рабами собственно нашей короны и награждаем древним крестом и молитвою, головами и бородами, вольностью и свободою, вечно казаками, не требуя рекрутских наборов, подушных и прочих денежных податей, во владение землями, лесными, сенокосными угодьями, рыбными ловлями, соляными озерами без покупки и без оброку и освобождаем от всех прежде чинимых—от злодеев-дворян, градских мздоимцев и судей—крестьянам и всему народу налагаемых податей и отягощений“. Эти пожалования, при всей их кажущейся логической несообраз-

ности, вполне соответствовали экономической и бытовой жизни крестьянства и всего простого народа в России. В самом деле, с одной стороны—предлагалось остаться „рабами“ короны, а с другой—давалась вечное казацкое, т.-е. вольное состояние: это—очевидное противоречие, очевидная логическая несообразность; но те общественные классы, к которым обращались с такими „пожалованиями“—быть рабами и вольными в одно и то же время—находили это вполне естественным и совместимым. Находясь еще в стадии натурального хозяйства, они не могли себе представить такого общественного устройства, при котором не было бы совсем хозяина, и, таким образом, они ничего не имели против хозяйского владительства короны, „царя-батюшки“, тем более такого доброго, который объявлял освобождение от „всех податей и повинностей и даром наделял всеми землями и угодьями, столь нужными крестьянину и всему народу; с таким добрым, но далеким, одним бариним и с рабством по отношению к нему можно помириться, лишь бы не было многих господ, близких к крестьянину и требовательных, а от них-то и освобождалось крестьянство, равно как и от всех мздоимцев и судей, становясь вольным,—казачеством; за такую же волю с радостью принималось „рабство“ по отношению к царю, к единому барину, обещавшему не брать ничего ни с крестьянства и ни с кого, кроме дворянства, у которого отнималось все, не исключая и жизни. Последнее было ответом на вопрос, что делать с помещиками в мужицком царстве „вольных рабов“ батюшки Петра Федоровича. И этот ответ, данный самим вольным казаком, вызвавшимся быть мужицким царем, гласил: истребить. „А как ныне имя наше властно всевышней десницы в России процветает“, объявлялось далее в „манифесте“, „того ради повелеваем сим нашим именным указом: кто из дворян в своих поместьях и вотчинах (находится), оных противников нашей власти, возмутителей империи и разорителей крестьян, ловить, казнить и вешать и поступать равным образом так, как они, не имея в себе христи-

анства, чинили со своими крестьянами, по истреблении которых противников и злодеев-дворян всякий может почувствовать тишину, спокойную жизнь, кои до века и продолжаться будут". „Манифест“ и этой своей частью отвечал самым заветным стремлениям и чувствам крепостного крестьянства, возросшим и воспитавшимся на почве того социально-политического положения, которое падало на долю крестьян как результат общей экономической эволюции страны. Как „повелевал“ манифест П., крестьяне и раньше сами так поступали—массами в Смутное время, так поступали во время разиновщины, то там, то сям, во все времена не будучи в состоянии выносить гнета владевшего землей и народным трудом класса—чтобы избавиться от него, от этого кровопийственного класса „злодеев“, как и крестьяне в злую минуту называли помещиков; это—стародавняя мечта крестьянства. „Покойная жизнь“ могла наступить, по крестьянскому мировоззрению, лишь после этого. Так „манифест“ П. лишь подвел итог материальным и духовным явлениям в сфере взаимных отношений крестьянства и дворянства в затянувшуюся крепостную эпоху. Не мудрено, что он имел громадный успех: он ярко выразил наличное настроение самого крестьянства. Началось то, что дворянский поэт Державин называл „прекровожаждущим рыском“ крестьян. Последние сделались первыми. Крестьяне решили, что пришло их царство: „Настает наше время“,—говорили они,—„и бояться нам нечего“. Они и не боялись ничего. Боялись дворяне. Эти испугались страшно и, видя, что идет гибель от пылавшего гневом и местью восставшего на них крестьянства, ударились бежать. Бежали в города, в Москву, куда из охваченного бунтом края съехалось немало дворян. Многие, застигнутые врасплох, бежали в леса, как бы сменив там прежних беглецов—крестьян, спасавшихся от барского гнева и мести. Но в лесах помещиков нередко настигали крестьяне и умерщвляли; бывало и так, что местопребывание убежавших в лес указывал кто-либо из дворян, считавшийся верным слугой, а потом об'явившийся

еще более жестоким по отношению к своему господину, чем те, которые его захватили. Так, напр., это случилось при побеге в лес помещика Мертваго с семейством. Когда этот помещик был захвачен пугачевцами, то крестьяне его деревни дали о нем хороший отзыв и просили помилованья, но дворовый, раньше выдавший семью Мертваго, „стал бить его плетью“; это было сигналом: пугачевцы схватили несчастного и повесили, а потом, постреляв в него, бросили в реку, в тину. Тот же дворовый, который был причиной гибели Мертваго, при задержании ударил жену и дочь его дубиной по голове. Не со всеми кончали на месте: многих, в надежде за каждого пойманного помещика получить от новой власти деньги—10 рублей, везли в город, даже к самому П., если он был поблизости. И сам П. и его полковники большею частью не знали пощады, и дворяне гибли целыми массами. Но и крестьяне, щадя иногда добрых господ, вообще-то не сантиментальничали, а часто в жестокости против своих низверженных „господ“ превосходили даже самого П. и его казацких старшин. Крестьяне при этом все более и более проникались убеждением, что „злодей“-помещик уже более не вернется. Когда отрок-сын погибшего Мертваго обещал наградить одного крестьянина, если опять все переменится и „будет по-прежнему“, то получил на это „грозный“ ответ: „Врешь“, закричал крестьянин,—„этому не бывать; прошла уже ваша пора“.

И крестьянство в целом сознательно шло на совершенное истребление помещичьего класса, не щадя никого, ни женщин, ни детей, ни даже грудных младенцев. Список убитых дворян во время пугачевщины, как сам народ прозвал эпоху „крестьянского прекровожаждущего рыска“ на дворян, напечатанный Пушкиным, занимает несколько десятков страниц, но он не полон. Самые усадьбы, разумеется, разгромлялись, имущество разделялось между участниками разгрома, при чем делилось положительно все, что попадало под руку—даже обивка мебели и обои. Как и во вре-

мена разиновщины, вступил в свои права первобытный коммунизм распределения, прекрасно уживавшийся с полной анархией потребления. Словом, сильно и глубоко всколыхнулось крестьянское царство. Казанская и Нижегородская губернии сразу запылали мятежом, и ясно было, что пожар будет перекидываться всюду, где появятся пугачевские партии, почти безразлично с самим П. или без него. Слышно было, что и в столицах „чернь“, особенно в Москве, волнуется и в нетерпеливом напряжении ждет „освободителя“ батюшку Петра Федоровича, как когда-то ждала батюшку Степана Тимофеевича. Немногие оставшиеся в живых и на свободе сообщники П., яицкие казаки, понимая всю социальную обстановку восстания, звали своего показного главу в поход на Москву; это был смелый план, но при общем сочувствии простого народа предприятию П., к которому, как к Петру III, тянулось и духовенство и даже купцы, тоже классовые недоброжелатели дворянства,—осуществление этого плана могло увенчаться успехом: Екатерина считала это возможным, и сама некоторое время спала не раздеваясь, готовая бежать за границу с драгоценностями, разложенными по карманам. Но П. не воспользовался предложенным товарищами планом.

Почему? Этот вопрос не безынтересен, но едва ли он может быть разрешен с полной точностью. Одно несомненно: целый ряд обстоятельств отклонил П. от московского пути. Потерпев решительное поражение от регулярного войска под Казанью, П. боялся помериться с ним под Москвой, куда регулярная армия должна была подойти, так как война с турками закончилась; даже если бы П. и занял Москву, он мог бы очутиться в ней, как в мышеловке. С другой стороны, собственное войско П. было уже не прежней русско-азиатской армией: яицких казаков, главного ядра пугачевского войска, в нем было мало, и совсем не было воодушевленных ненавистью к русскому владычеству татаро-башкирских конных ополчений, привыкших владеть оружием, хотя бы и холодным. Во всяком случае, отряды,

сформированные на правом берегу Волги из русских крестьян, много уступали прежней русско-азиатской армии, в которую входил и такой энергичный и во многих отношениях пригодный к борьбе элемент, как заводские рабочие.

Эта перемена в обстановке и боевом состоянии „армии“ не могла содействовать решению П. идти на Москву. Голод, который начинался на путях к ней, тоже мог охлаждать его боевую энергию. Но за П., как за Петра III, было все крестьянство и городское простонародье; где бы он ни появлялся, хотя бы и с ничтожной военной силой, всюду он находил признание со стороны общественных низов. В этом была его могучая сила. На нее то и рассчитывали казацкие старшины, когда звали П. в Москву. Они тоже видели и, надо думать, понимали условия нового создавшегося положения, но тем не менее советовали своему предводителю предпринять московский поход. Он же не решился на этот крупный шаг. Тутто и выявилась истинная личность этого вождя великого народного движения.

П. был обыкновенный, хотя и довольно бойкий и ловкий авантюрист бродячей Руси, не веривший в конечное торжество своего дела, отделенного им, в конце-концов, откровенно от дела народа. Он решил сделать попытку уйти от начавших его энергично преследовать правительственных войск и начал быстрое отступление в южном направлении, вместо того, чтобы идти на запад—на Москву. Сначала он, было, думал найти поддержку на своей родине, на Дону, но когда эта надежда сорвалась, он пустился совсем на утек, дабы скрыться в том же мире бродячей Руси, из которого он вышел, а, может быть, и пробраться опять в Башкирию. Всюду, где он проходил, вспыхивало восстание крестьян и вообще простонародья; но оно не задерживало П.: он стремился дальше. Это не обескураживало восставших, ибо у них появлялись свои „пугачи“, которые и продолжали работу главного „пугача“ вширь и вглубь. Иные, предводительствуя большими сборищами мятежников, наводили ужас на большую округу:

таков, напр., бывший дворовый Фирска, взволновавший „чернь“ в симбирском уезде настолько, что она, по свидетельству Рычкова, потерявшего здесь сына, „едва ли не вся устремилась на убийство и разграбление дворян“. Симбирск был в трепете от этого энергичного помощника П., пожалованного им в полковники, и чуть-чуть удержался. Сам П. тоже обошел этот город и попал в него лишь впоследствии, пойманым,—в железной клетке. Теперь, пока еще вольный верховный „пугач“ во время полета своего к югу брал города довольно успешно, ибо сопротивление в них не было организовано, а измена „матушке-императрице“ встречалась все чаще и чаще и все в более широких размерах. Взял он Пензу, потом Петровск, из которого двинулся на Саратов. П. двигался очень быстро; только конных из прибывавших к нему крестьян он присоединял к своей толпе, пеших отпускал, ибо для той быстроты, с какой он двигался, можно было иметь лишь конное войско. За ним шел громадный обоз с награбленным добром, с женщинами и детьми. Те группы сторонников П., которые во что бы то ни стало хотели присоединиться к его толпе, идя за своим новоявленным „батюшкой“, долго не могли его догнать. Лишь под Саратовом присоединились к нему волжские казаки, а заводские крестьяне, шедшие за П. от Казани, нагнали его только когда он уже вышел из Саратова. Под этот последний город П. подступил 5 августа (1774). Укреплен Саратов был плохо, но главная для него беда заключалась в том, что среди властей его не было единодушия, они ссорились между собой и старались подсесть друг друга; к тому же не только среди жителей, но и среди войска открылась измена екатерининскому правительству; у коменданта Бошняка осталась лишь самая малая часть солдат, большинство которых вместе со своим начальником Салмановым и почти со всеми офицерами перешло на сторону самозванца. Бошняк со своим ничтожным отрядом вышел из Саратова и с боем отступил сначала до Улешей, а потом на лодках к Царицыну. 6 августа город был занят пугачевскими отрядами; сам П. не в'ехал

в город, все время оставался в своем лагере в 3 верстах от города, в Улешах. Сюда саратовское духовенство устроило крестный ход 17 августа и тем самым оказало П. полное признание как „государю“, возглашая его имя во время богослужения вместе с именем его яицкой жены Устиньи Петровны. Между тем в Саратове происходила уже обычная пугачевская расправа. Многие дворяне и чиновники погибли; пострадало не мало и простых жителей, ибо вешали не только „благородных“, но и простых людей, даже бурлаков, если они в чем-либо противились новым властителям, убивали всех; кто только не желал отдать своей собственности. „Перечислить число убитых и повешенных“, говорит новейший исследователь, „было бы напрасной попыткой“. Разливанное море необузданного разгула захлестнуло и попов, которые в полупьяном состоянии приводили к присяге саратовских жителей в стане самозванца. Здесь же работали и виселицы. Саратов был освобожден от имевшихся в нем ценностей, частью сгорел. П. забрал отсюда 5 пушек и 25.789 р. медными деньгами; а пришедшая и местная народная толпа расхватила более 19.000 четвертей муки и много овса. 9 августа П. выступил из Саратова к Царицыну с отборным войском, но толпы его хозяйничали здесь еще до 11 августа, когда им пришлось ретироваться, ибо и к Саратову подходил авангард гнавшихся по следам П. правительственных войск.

Несмотря на то, что под Царицыным к П. присоединилось до 3.000 ставропольских калмыков, этого города П. взять не удалось: к Царицыну подходил Михельсон, и самозванцу спешно пришлось отступить дальше.

VI. *Конец П. и пугачевщины.* Верстах в 60 от Царицына, ниже Сарепты, у Сальникова завода, Михельсон, наконец, настиг самозванца и нанес ему решительное поражение (26 августа). П. потерял всю свою „армию“ вместе со своим „фельдмаршалом“ Овчинниковым, пропавшим без вести. Видя, что, после отчаянного сопротивления, все потеряно, П. с „яицкими казаками

и несколькими крестьянами, с женой и больным сыном“, как он сам впоследствии показывал, „бежал к Волге“. Стали переправляться спешно на другую сторону. „В торопливости“, сообщал потом П., „многие вплавь, а я с женой в лодке, приехали на остров. А как с одного еще надо плыть, то Перфильев, не знаю для чего, остался и с ним несколько толпы моей людей“. Так Перфильев больше и не соединился с П., будучи захвачен отдельно от него с оставшимися людьми. Сам же П., переправившись на луговой берег Волги, с яицкими казаками, собравшимися вокруг него в количестве около 160 чел., бросился на Узени, в „место такого положения, какое всю мятежническую тварь в себя вмещает“. Но там самозванческое его поприще кончилось: он был арестован бывшими при нем его „чиновными людьми“, воспользовавшимися тем моментом, когда они очутились с П. по одну сторону р. Узени, тогда как остальная его толпа оставалась еще по другую. В полночь с 14 на 15 сентября (1774), значит, через год после начала его „царской“ карьеры, он был привезен в Яицкий городок и выдан екатерининским властям. Закованный в кандалы и посаженный, как зверь, в железную клетку, он был затем доставлен в Симбирск к верховному „усмирителю“ гр. Петру Панину; тот, увидав П., рассвирепел, дал ему несколько пощечин и оттаскал за бороду, „которую“, саркастически пишет Панин, „он Российское государство жаловал“. Побил „верховный усмиритель“ скованного П., приведенного перед его светлые очи, как Панин сам сознается, „от распаленной крови на его (П.) злодеяния“, т.-е. на пролитую им дворянскую кровь. Страшный враг дворянства был в оковах, и потому можно стало представителям этого класса дать волю и своему злорадству и всякому надругательству. Панин только выразил общее дворянское настроение, которое особенно ярко проявилось во время казни П. в Москве, на Болоте (10 января 1775 года). Дворянство было в восторге и, теснясь к эшафоту, не скрывало этого; оно считало это кровавое зрелище своим дво-

рянским „праздником“ и наслаждалось физическим и умственным созерцанием того, как за пролитую дворянскую кровь платил кровью же показательная глава „прекровожаждущего рыска“ на дворян. Казнены были и ближайшие, попавшие в руки дворянства, сообщники П. (Перфильев — в Москве, Чика - Зарубин — в Уфе), кроме тех, которые сделались его предателями (Иван Творогов и Чумаков с товарищами). Немилостиво были наказаны вожаки башкир. Таковыми были, мы знаем, например, Юлай и его сын Салават Юлаев. Пугачевская агитация сильно увлекла Салавата Юлаева, этого экспансивного башкирского патриота. Кто не хотел пристать к восстанию за лозунги, брошенные в башкирский народ П., все беспощадно истреблялись Салаватом: он их казнил всеми видами смертной казни, вплоть до сожжения заживо, и притом всех поголовно, с женами и детьми. Когда П. был уже пойман, в ноябре месяце, все еще продолжался бунт в 10 башкирских волостях, и виновником этого упорства башкир в восстании был Салават. Понятно, что когда он сам был изловлен, правительственный суд его не пощадил, равно как и его отца, тоже одного из руководителей башкирского движения. Оба они были приговорены к наказанию кнутом во всех тех местах, где они мятежнически действовали, а потом к ссылке в каторжную работу, после того как они будут заклеяны и у них будут вырезаны ноздри. С этим клейменьем и вырезыванием вышла некоторая задержка. Когда Юлай и Салават предстали пред присутствием правительственной канцелярии после всех этих наказаний, то члены этого присутствия с удивлением увидели, что оба преступника с ноздрями и без клейма. Спросили того чиновника, который должен был позаботиться, чтобы у них не было ноздрей и были бы клейма. Он, к не меньшему, вероятно, их удивлению, ответил, что клейма по какой-то причине стерлись, а ноздри выросли снова. Провинциальная канцелярия не удовлетворилась этим объяснением, постановила заклеить преступников и вырезать у них ноздри при членах канцелярии. После

исполнения этого приговора в такой обстановке, надо думать, ни клейма не стирались, ни ноздри не вырастали, Так наказывали мятежных вождей башкирского народа. Но казнями гвардей классовое чувство мести дворянства не могло быть удовлетворено. Перед ним вставал коллективный виновник — крестьянство, возбуждавшее в нем острое желание проучить непокорных „рабов“ жестоким образом. Верховный „усмиритель“ на местах пугачевщины, дабы памятно было мятежному крестьянству, надолго развил такую систему самого необузданного террора, что его стала останавливать сама „матушка-царица“, считавшая в данном случае милосердие „неуместным“. Но Панин, как истый представитель своего класса, принимал „с радостью пролитие крови таких государственных злодеев на себя и на чад своих“. Он приказал в бунтовавших местах вешать одного человека от каждых 300 чел., всех же остальных крестьян велено было „пересечь жестоко плетью, и у пахарей, негодных в военную службу, на всегдашнюю память злодейского их преступления урезать у одного уха“ и т. п. Пугачевщина была подавлена. Ближайшим последствием этого был голод в тех местах, которые ею были захвачены. Разорение и недоимки — вот что осталось для крестьянства от попытки стать господами своей жизни, совершенно устранив из нее помещичий класс; по одной Казанской губ., в одних только экономических селениях, недоимки за один год образовались до 100.000 р., и ее надо было платить с разоренного хозяйства. Неудивительно, что крестьянство присмирело, а некоторые наиболее впечатлительные представители его впали в отчаяние. Последнее видно хотя бы из того, что как раз в Волжско-Камском крае в крестьянстве усиливается развитие религиозного изуверства: проповедывается учение совсем уходить из этого мира при помощи самосожигания или самоутопления, и находятся фанатические последователи этого ученья, осуществляющие его мрачную, смертную идею.

Новый путь перед умственным взором крестьянства пока застилался непроглядной тьмой или, точнее говоря, вследствие господствовавших тогда производственных отношений нового пути еще не было. В этом — причина полного краха пугачевщины и последовавшего за ней мрачного угнетения духа и разочарования в себе и жизни крестьянских и вообще просто-народных масс.

Литерат.: А. С. Пушкин, „История Пугачевского бунта“ (Сочин. Пушкина, т. XI в изд. Академии Наук, с примеч. Н. Н. Фирсова); Н. Ф. Дубровин, „П. и его сообщники“; Н. Н. Фирсов, „Пугачевщина“, 3-е изд.; его же, „Народные движения в России до XIX в.“; А. Н. Филиппов, „Москва и П.“; Г. С. Губайдуллин, „Пугачевщина и татары“, Баку, 1927; „Пугачевщина“, изд. Центрархива. (Из архива Пугачева: манифесты, указы и переписка).

Н. Фирсов.

Пугачев, прежде *Николаевск* (см.), уездн. гор. Самарск. губ., 17.460 ж. (1926).

Пугачевский уезд (раньше *николаевский*), самый южн. у. Самарской губ. Площ. 27.326 кв. км., насел. (по пер. 1926 г.) 350.418 ч., в т. ч. 36.573 ч. городского, плотн. сельск. насел. 11,5 ч. на 1 кв. км. Прежде занимал 32.088 кв. км.; в 1924 г. часть территории на сев. у. отошла к самарск. у. (выделенный, было, в 1921 г. *балаковский у.* в 1924 г. был упразднен и обратно включен в П. у.). См. *николаевский у.*

Пугетзунд, то же, что *Педжетсаунд* (см.).

Пуд, мера веса, см. XII, 645/6.

Пудель, см. *собаки*.

Пуджа (pûjâ, рооја), др.-инд. слово перешедшее из санскрита (см.) и в новоиндийские (см.) языки, значит *почитание, поклонение*, а также соответствующие религиозные обряды и церемонии прославление, празднование в честь какого-либо божества, напр. Dûrgarûjâ — праздник Дурги (см.). В современном англо-индийском жаргоне обозначает вообще всякого рода церемонии, напр. в военном деле: сбор войска под знамена (рооја of the flag) у сипаев (см.).

П. Риттер.

Пудлингование, пудлинговый процесс, см. XX, 152, прилож. *железо и железодобывательное производство*, 35/37.

Пудож, б. уездн. гор. Карельской АССР, на р. Водле, 2.189 ж. (1926); в 1926 г. преобразован в село. Возник

из Никольского погоста, упоминается в Новгородской летописи XV в., в XVI в. входил в Обонежскую пятину Новгородск. обл. С конца XVIII в. по 1920 г. был уездн. гор. Олонецкой губ.; до 1927 г.—уездн., а с 1927 г.—районный центр Карельск. АССР.

Пудожский уезд, лежал в ю.-в. части Карельской АССР, граничил с Архангельск. и Вологодск. гг.; раньше занимал с.-в. часть Олонецк. губ., имея территорию в 20.654 кв. км. с 45,4 тыс. ж. (1914); в 1922 г. при упразднении Олонецк. губ. у., за исключением сев.-вост. половины, присоединенной к каргопольск. у. Вологодск. губ., отошел к Карельск. АССР; в 1927 г. при разделении республики на районы у. *упразднен.*

До упраздн. площ. у. (без внутр. вод)—10.406 кв. км., насел. по пер. 1926 г.—25.728 ч., в т. ч. 2.189 городского; плотн. сельск. насел. 2,3 ч. на 1 кв. км. Поверхность б. ч. возвышенная, холмистая, понижающаяся к Онежскому оз., омывающему у. с зап. на протяжении 100 км.; сложена из кристаллических пород (гранитов, гнейсов и диоритов). Гл. река Водла, впадающая в Онежск. оз. У. изобилует озерами, соединенными порожистыми реками и болотами. Самое значительное оз.—Водлозеро. Почвы малоплодородны, преобладают дерново-подзолистые супеси. Леса (гл. обр. хвойные) занимают значит. площадь. Занятия населения: земледелие (рожь, овес, ячмень, картофель, лен, „корелка“), лесные промыслы, рыболовство, охота.

Пудра, см. *косметические средства*.

Пудра сахарная, сахарный порошок, остающийся как побочный продукт при распилке рафинада на пиленый сахар или приготовляемый измельчением рафинада; идет в конфектном, пирожном и вообще кондитерском и аптечном деле, домашнем хоз. и пр.

Пудрет, порошкообразное удобрение, получаемое из человеческих экскрементов.

Пуельчи, см. *Америка*, II, 450.

Пузанок, см. *сельди*, XXXVIII, 16.

Пузыреногие, см. *насекомые*.

Пузыри (bullae), см. *кожа*, XXIV, 441.

Пузырная сыпь, *немфигус*, см. *кожа*.

Пузырник, *Colutea arborescens*, кустарник из сем. мотыльковых, до 5 м. высоты, нередко разводится на юге в садах и парках и дико растет по сухим склонам в Крыму и на Кавказе. Листья непарноперистые, цветы желтые, бобы пузыревидновздутые, на верхушке замкнутые, при надавливании лопаются с треском. Другой вид П., *S. orientalis*, до 4 м. выс., с оранжевыми

цветами и раскрытыми на верхушке бобами, дико растет в тех же местах, как и первый вид. *М. Н.*

Пузырный проток, см. *анатомия*, II, 658.

Пузырчатая глиста (*финна*), см. *глисты*, XV, 159.

Пузырчатковые, *Lentibulariaceae*, сем. сростнолепестных растений из пор. *Personatae*, водные и болотные, реже сухопутные многолетние травы с прикорневыми или очередными листьями и неправильными обоюполюми цветками, сидящими б. ч. кистями или колосьями. Чашечка 2—5 раздельная; венчик двугубый, нижняя губа со шпорцем. Тычинок 2. Завязь верхняя, одногнездная, с центральным свободным семеносцем. Плод многосеменная коробочка. Семена безбелковые. Все представители П.—насекомоядные растения, распространенные главн. обр. в тропиках. См. *насекомоядные растения* и *приложения* к ним. *М. Н.*

Пузырчатник, см. *водоросли*, X, 554, и *фукусовые*.

Пузырь желчный, см. *анатомия*, II, 658/9 и табл. IX.

Пузырьки (*vesiculae*), см. *кожа*, XXIV, 441.

Пузырь мочево́й, см. *мочеполовая система*, XXIX, 3841.

Пузырь плавательный (у рыб), придаток кишечного канала, обыкновенно помещающийся над последним и открывающийся в пищевод. Однако, у многих рыб П.п. во взрослом состоянии не открывается в кишечник и является замкнутым. Рыб с П. п., открывающимся в кишечник, называют открытопузырными (*Physostomi*), тех, у которых П.п. замкнутый,—закрытопузырными (*Physoclisti*). В огромном большинстве случаев П. п. является непарным, но у некоторых рыб он несет более или менее выраженные следы его парности, а у других является подразделенным рядом перетяжек на следующие друг за другом отделы. В еще более редких случаях он дает многочисленные боковые выросты. У *Polypterus* вместо дорзального П.п. имеется парный вентральный придаток с коротким протоком, открывающимся спереди в пищевод; из двух лопастей этого придатка правая больше левой,

3-линейный пулемет Максима.

Действие пулемета.

Зарядание. При продевании ленты справа в окно приемника 10 первый патрон надавит на нижние пальцы 13, вследствие чего они опустятся и, когда патрон пройдет их, снова поднимутся, упрутся в патрон снизу, с правой стороны, и не позволят ленте выпасть обратно. Концы верхних пальцев 12 придутся над патроном, левее его. Шляпка патрона упрется в зацеп боевой личинки 42, что задержит дальнейшее продвижение ленты влево.

При первом повороте рукоятки 26 назад, до отката, соединенные шарнирно, мотыль 25 и шатун 24 поднимутся и отведут назад замок, при чем ось мотыля, вращаясь вместе с барабаном, на который наматывается цепочка 30, растянет возвратную пружину 28. Боевая личинка 42, назначаемая для перенесения патронов из приемника в патронник, сначала скользит по верхним планкам короба своими рождками, а миновав их, направляемая дугами 18, под влиянием собственного веса, опустится.

Затем лента протягивается влево, при чем верхние пальцы 12 ползуна пружинят по патрону, который при первоначальном продевании ленты удерживался нижними пальцами, и упрутся в него сверху, с правой стороны; одновременно нижние пальцы пружинят по следующему, второму патрону, поднявшись, упрутся в него и удержат ленту от выпадения. После этого первый крайний патрон окажется установленным шляпкой в окне приемника 10, между его выступами, вплотную к его левой стенке, чем дальнейшее движение ленты влево будет ограничено.

При первом опускании рукоятки возвратная пружина 28 сжимается, цепочка 30 сматывается с барабана, вращая его вместе с осью мотыля 25. Шатун 24 и мотыль 25 становятся в свое первоначальное положение, продвигая замок вперед, к обреза ствольца. При этом боевая личинка 42 поднимается коленчатыми рычагами и своими загибами захватывает за шляпку первого патрона, находящегося в приемнике. Когда боевая личинка дойдет до своего крайнего верхнего положения, шляпка патрона заскакивает в ее защелку 49, которая удержит патрон в боевой личинке.

При втором повороте рукоятки назад повторятся те же действия частей механизма, что и при первом, но замок, отойдя назад, вытащит загибами боевой личинки первый патрон из приемника, а когда боевая личинка с первым патроном опустится, последний станет против патронника ствола. Возвратная пружина при этом снова будет растянута.

Лента протягивается вторично, при чем вместо опустившегося вместе с боевой личинкой первого патрона в приемник будет втянут второй патрон и упрется в левую стенку приемника.

При втором опускании рукоятки возвратная пружина опять подаст замок вперед. Патрон, находящийся в боевой личинке, войдет в патронник ствола, боевая личинка подымет, скользая своими загибами по закраинам шляпки патрона. При этом он освободится из защелки личинки и остановится против имеющегося в ней отверстия для бойка ударника 21. В защелку из приемника попадет следующий очередной патрон.

Действие замка. При отходе замка назад трубка замочных рычагов 23, под действием шатуна 24, вращаясь на своей оси, давит на хвост лодыжки 20 и поднимает его; а лодыжка своей

головкой отводит ударник 21 назад, сжимая боевую пружину 22. Своим боевым взводом лодыжка заскакивает за шептало верхнего спуска 19, упирается в него и тем удерживает ударник на боевом взводе. Трубка замочных рычагов продолжает подниматься и надавливать на хвост лодыжки, вследствие чего лодыжка еще больше оттягивает ударник назад настолько, что нижний предохранительный спуск 45 своим выступом заскакивает за предохранительный взвод на ударнике, при чем боевой взвод лодыжки перестает упираться в шептало верхнего спуска. Но при движении замка вперед трубка замочных рычагов опускается и нажимая на предохранительный спуск, и когда замок дойдет к обрезу ствола, предохранительный спуск будет выведен из-за выступа ударника. Ударник продвинется несколько вперед, повернет немного лодыжку, вследствие этого боевой взвод лодыжки упрется в шептало верхнего спуска, и ударник остановится на боевом взводе. Шатун и мотыль, скрепленные между собою осью, при этом несколько будут выдаваться вниз, образуя тупой угол, при чем передний конец мотыля будет упираться в ребра на станинах рамы 27.

Стрельба. Подъемом предохранителя 35 освобождается верхний конец нажимного рычага 34.

При нажатии на верхний конец рычага 34 давит на спусковой рычаг 33, который отводит назад спусковую тягу 32. Тяга своим выступом нажмет на верхний спуск 19 и выведет шептало спуска из-под боевого взвода лодыжки 20. Боевая пружина 32 своим длинным концом толкнет вперед ударник 21, который разбивает капсулю патрона и тем производит выстрел.

Пороховые газы давят на дно гильзы, которая толкает замок назад, чем приводятся

в действие все подвижные части пулемета. Этому помогает давление части газов, попавших при выстреле в надульник, между обрезом ствола и втулкой. При движении частей пулемета происходит следующее. От полученного толчка замок отходит назад, а вместе с ним отходит назад и рама со стволом. Если бы шатун и мотыль могли сложиться в своем шарнирном соединении, то от толчка замок должен бы был отделиться от ствола в момент смещения пули. Но шатун и мотыль составляют тупой угол, обращенный вершиной вниз, при чем мотыль передним своим концом упирается в ребра рамы. Под давлением пороховых газов на дно гильзы, мотыль еще плотнее прижимается к ребрам рамы. Замок удерживается в закрытом положении и может двигаться назад не иначе, как вместе с рамой и стволом. Такое совместное движение этих частей продолжается до тех пор, пока изгиб хвоста рукоятки 26 не подойдет к ролику 37.

Скользая по ролику изгибом хвоста, рукоятка 26 поворачивается, отчего шатун и мотыль, сгибаясь в своем шарнирном соединении, поднимаются и ускоряют отход замка назад. Замок отделяется от ствола, одновременно извлекая стреляную гильзу из патронника, а новый патрон из приемника.

При поднятии мотыля и шатуна поднимается также конец трубки замочных рычагов 23, которая надавливает на хвост лодыжки 20 и этим взводит ударник на боевой, а затем и на предохранительный взвод.

Пройдя верхние планки на боковых стенках короба, боевая личинка опускается. При этом стрелянная гильза из нее выпадает, а новый патрон ставится против патронника.

Возвратная пружина растягивается, а цепочка наматывается на барабан.

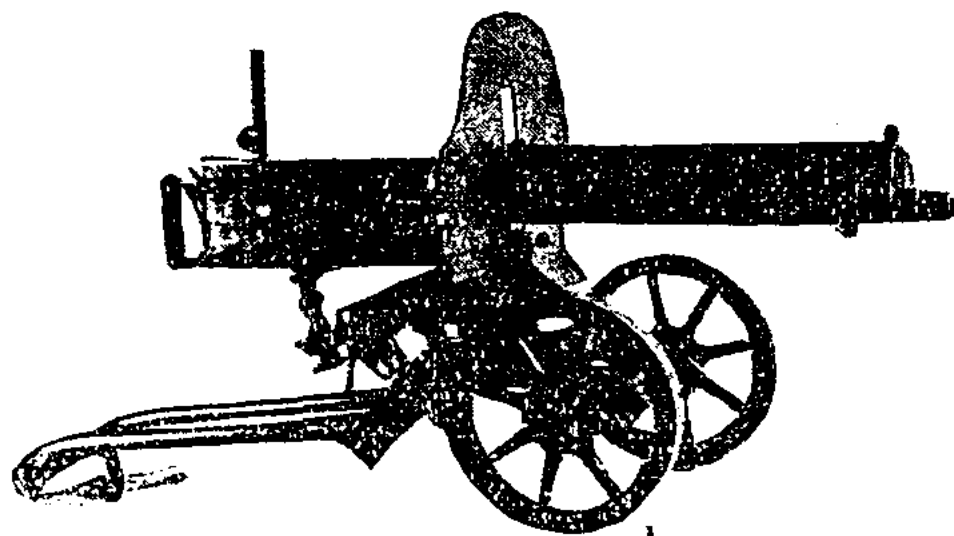

Пулемет Максима.



Рис. 1. Вид сбоку.



Рис. 2. Продольный разрез.

1. Гайка надульника. 2. Надульник. 3. Передняя крышка кожуха. 4. Мушка. 5. Кожух с водой. 6. Пароотводная труба. 7. Ствол. 8. Пробки в отверстиях кожуха. 9. Дно кожуха. 10. Приемник. 11. Ползун приемника. 12. Верхние пальцы приемника. 13. Нижние пальцы приемника. 14. Пе-

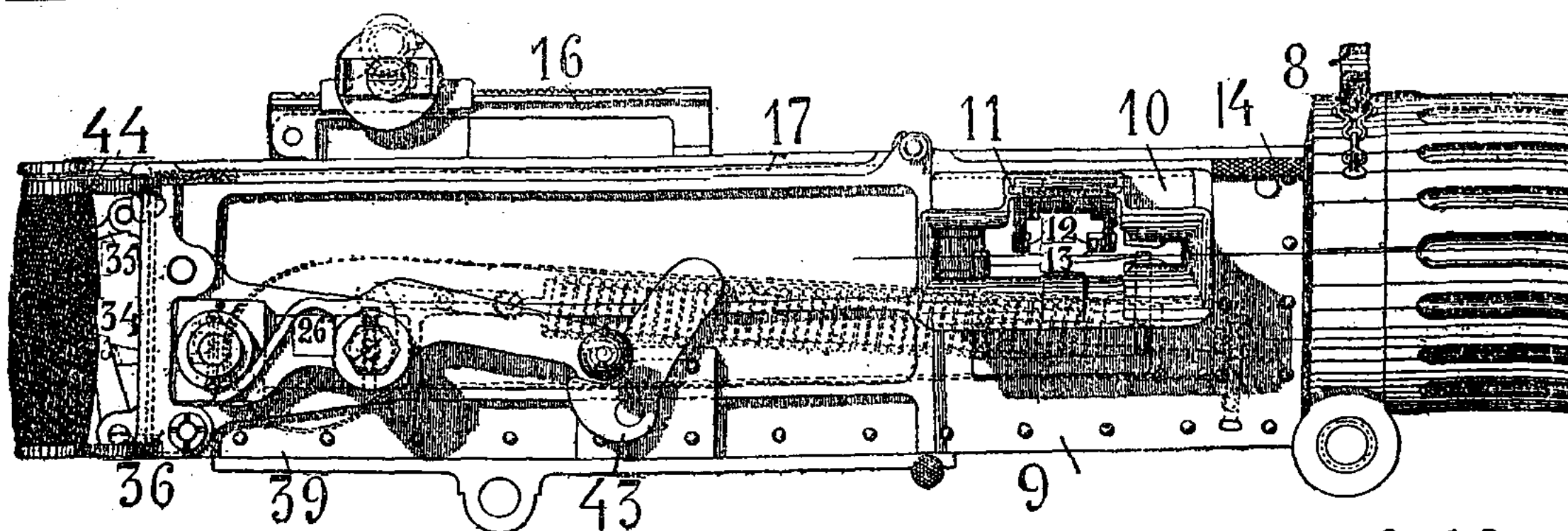
редняя крышка. 15. Коленчатый рычаг приемника. 16. Прицел откидной. 17. Задняя крышка. 18. Направляющие дуги. 19. Верхний спуск. 20. Лодыжка. 21. Ударник. 22. Боевая пружина. 23. Замочный рычаг. 24. Шатун. 25. Мотыль. 26. Рукоятка мотыля. 27. Станина рамы. 28. Возвратная пружина.

При отходе рамы назад левая ее станина своим вырезом тянет за выступ коленчатого рычага 15. При этом рычаг поворачивается и подвигает ползун 11 вправо, пока верхние пальцы приемника не захватят очередной патрон.

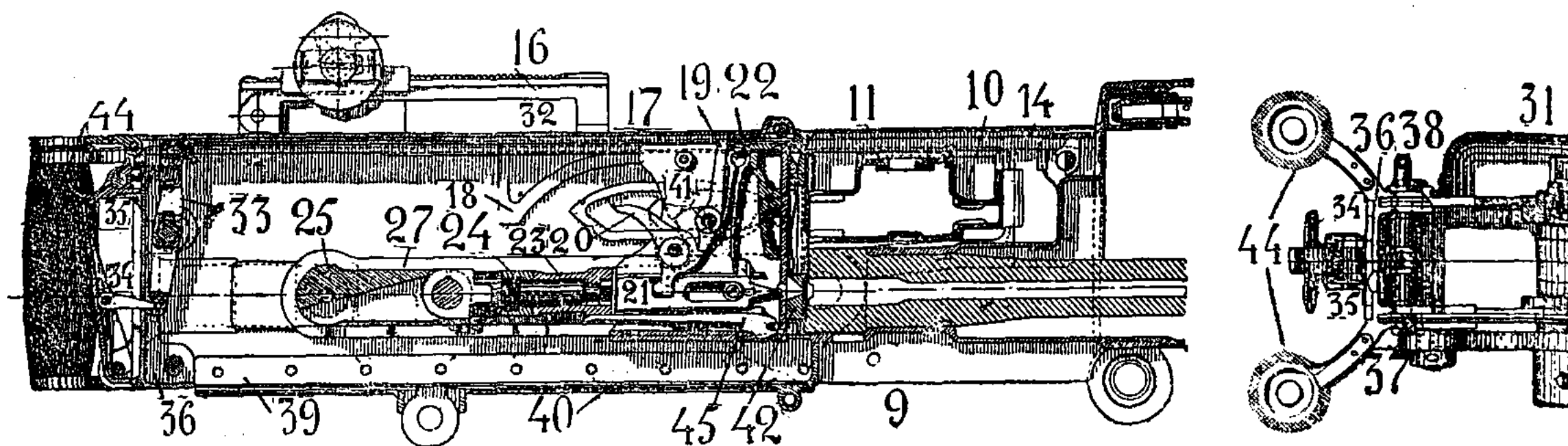
К тому моменту, когда рама со стволом отойдет назад, возвратная пружина, растягиваясь, успеет поглотить энергию отдачи. Затем, сжимаясь, она пошлет раму со стволом вперед, причем вырезом на левой станине рамы ползун будет подан влево и продвинет ленту в приемнике. В то же время, по инерции, рукоятка 26 продолжает вращаться своим длинным концом назад, отделяя замок от ствола и окончательно извлекая гильзу из патронника. Длинное плечо рукоятки скользит своим изгибом по ролику, помогая возвратной пружине подать вперед раму со стволом.

Когда ствол дойдет до своего крайнего положения, конец длинного плеча рукоятки ударит по ролику сверху. С этого момента возвратная пружина, ничем не сдерживаемая, энергично разжимаясь, сматывает цепочку с барабана, поворачивает тем ось мотыля, вследствие чего мотыль, шатун и замочные рычаги выпрямляются и посылают

замок и рукоятку вперед. При движении замка вперед конец верхнего спуска задерживается выступом отведенной назад спусковой тяги, отчего шептало спуска выводится из боевого взвода лодыжки. Лодыжка перестает удерживать ударник, но он остается во взведенном положении, вследствие упора своего предохранительного взвода в выступ нижнего предохранительного спуска. При движении замка к обрезу ствола, замочные рычаги поворачивают подъемные, которые поднимают личинку в верхнее положение. К моменту окончания их подъема трубкой замочных рычагов предохранительный спуск будет опущен. Ударник освобождается, посылается боевой пружиной вперед и вновь производит выстрел. Так будет продолжаться до тех пор, пока будет нажат рычаг 34 и спусковая тяга 32 тем будет оттянута назад. Если рычаг будет опущен, спусковая тяга отойдет вперед на свое место, верхний спуск при движении замка не встретит выступа тяги. Вследствие этого ударник останется во взведенном положении, и стрельба прекратится.

Пулемет Максима представляет собой один из наиболее совершенных образцов пулемета с



Рис. 3. Вид сверху.



Рис. 4. Замок.

29. Винт возвратной пружины. 30. Цепочка возвратной пружины. 31. Коробка возвратной пружины. 32. Спусковая тяга. 33. Спусковой рычаг. 34. Нажимной рычаг. 35. Предохранитель. 36. Затворник. 37. Ролик. 38. Винтовой засов затвор-

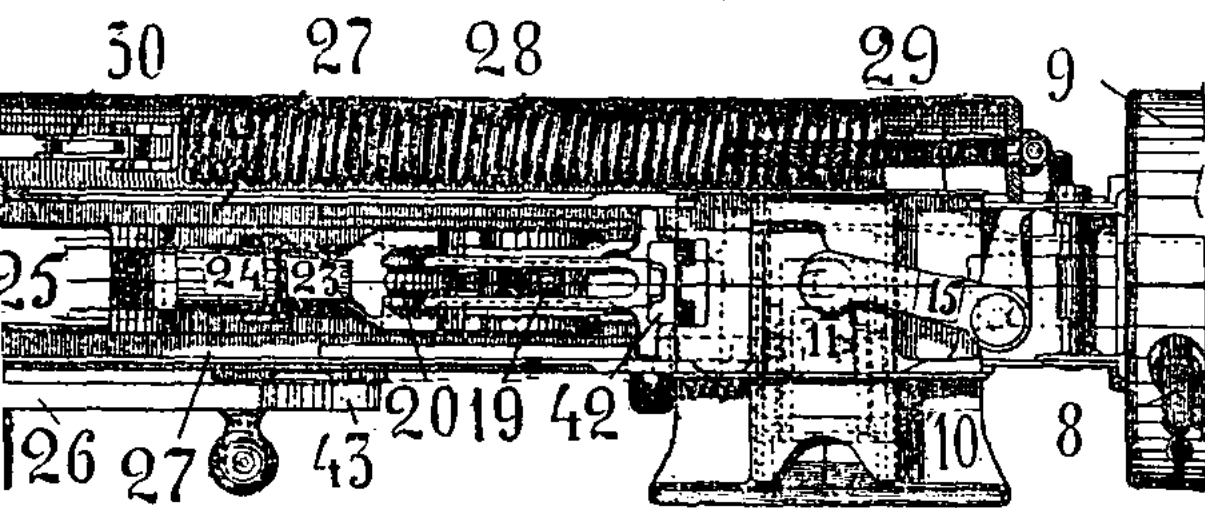
ника. 39. Дно короба. 40. Ставень дна короба. 41. Остов замка. 42. Боевая личинка. 43. Задержка. 44. Рукоятка затворника. 45. Нижний предохранительный спуск. 46. Замок. 47. Подъемные рычаги. 48. Пружина защелки. 49. Защелка.

подвижным стволом, принятых на вооружение большинства армий.

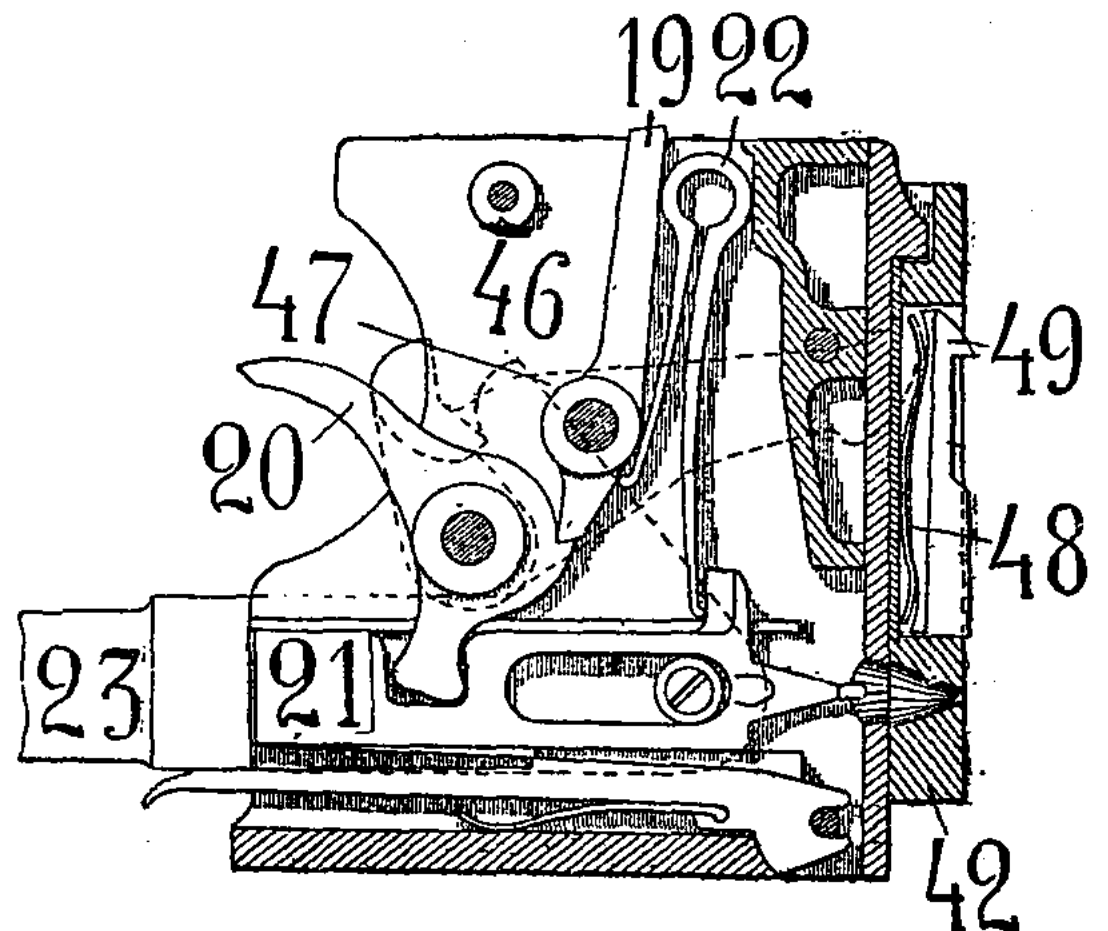
Действие ружья-пулемета Гочкиса.

До заряжания. Подвижные части находятся в крайнем переднем положении при чем:

Затвор закрывает патронник.

Затворная муфта повернута влево, ее прерывчатые винтовые выступы сцеплены с такими же выступами затвора, почему она вплотную прилегает к уступу верхней камеры короба. Этим достигается прочное и плотное запираение канала ствола.

Ударник в переднем положении.

Газовый поршень находится в переднем положении, и его чашечка прилегает к отверстию газового цилиндра.

Палец подавателя повернут направо.

Спусковая тяга в переднем положении, и шептало спуска поднято вверх. Тарель стержня прижата к затворнику; рукоятка повернута направо. Возвратная пружина разжата.

Заряжание. Надо повернуть рукоятку влево до упора и с усилием оттянуть стержень на себя до отказа. При этом:

Выступы стержня зацепят за перегородку газового поршня и потянут его вместе с затвором. Затворная муфта повернется вправо, освободив затвор, который совместно с газовым поршнем отойдет в крайнее заднее положение. Подаватель повернется влево. Возвратная пружина сожмется. Части будут удерживаться рожком подавателя.

Затем рукоятка досылается вперед и поворачивается вправо до приклада. Нажав снизу на стержень подавателя, пока палец не отойдет влево, в пазы приемника, с правой его стороны, верх отделяющей планки, вкладывается обойма с патронами (30 штук) и продвигается влево до упора патрона в пружинный упор приемника. Крайний патрон при этом придется против патронника. Отодвинутые назад части будут удерживаться на боевом взводе шепталом спуска. Ружье-пулемет заряжено. При этом части будут находиться в следующем положении:

Затвор с газовым поршнем оттянуты назад. Ударник прилегает к задней стенке затвора и



Рис. 2. После выстрела.



Рис. 1. Выстрел.

всем гребнем лежит на правом вырезе его окна. Затворная муфта повернута вправо. Шептало спуска находится под боевым взводом газового поршня и удерживает его на боевом взводе. Палец подавателя—в левом положении. Рукоятка—на предохранительном взводе.

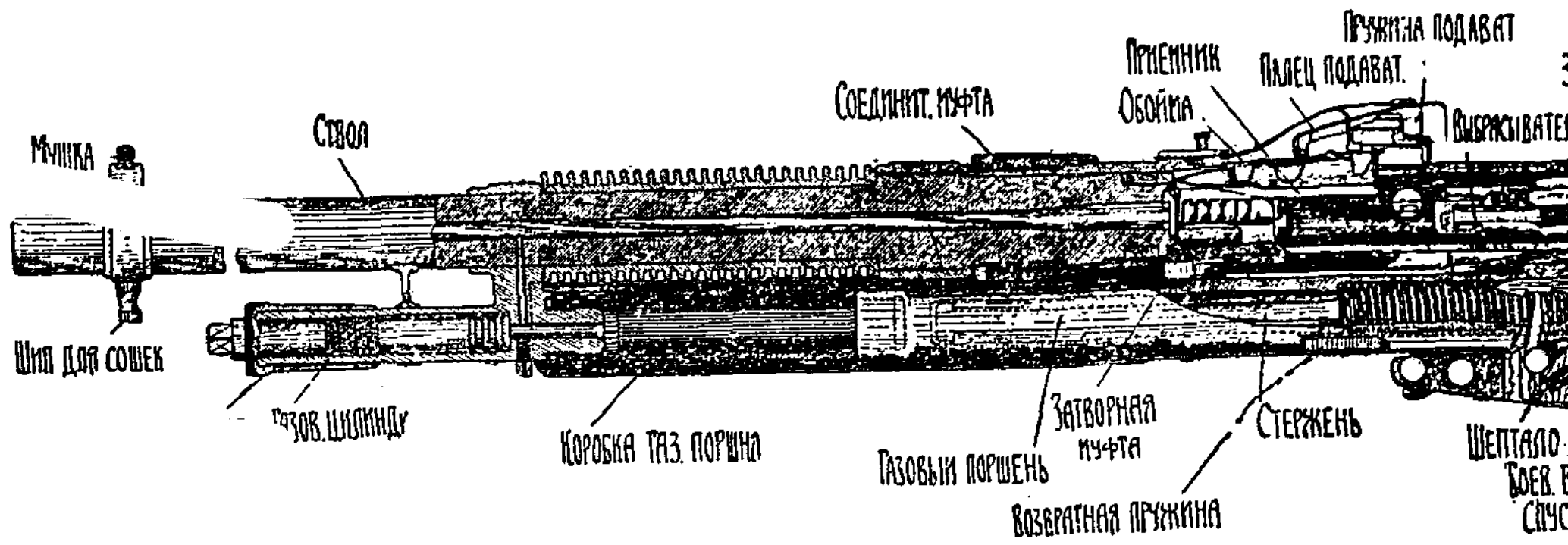
Выстрел. Для производства выстрела рукоятку надо повернуть до совмещения черты тарели А с чертой на затыльнике и нажать на спусковой крючок. При этом:

Спусковая тяга зубом рычага потянет за палец спуска и выведет шептало из-под боевого взвода газового поршня. Освобожденный газовый поршень, под действием возвратной пружины, продвинется вперед и подаст затвор. Двигаясь вперед, затвор дойдет из обоймы патрон в патронник. После этого газовый поршень, направляя своим косым пазом выступ затворной муфты, повернет ее влево, вследствие чего ее прерывчатые винтовые выступы зайдут за соответствующие выступы в затворе, и патронник будет заперт. При движении газового поршня вперед рожки подавателя, скользя по наклонным пазам поршня, поворачивают стержень с пальцем вправо, и палец заскакивает за очередное гнездо обоймы. Во время поворота муфты ударник поворачивается косым пазом короба вправо, досылается газовым поршнем вперед и своим бойком разбивает капсюль патрона. Происходит выстрел.

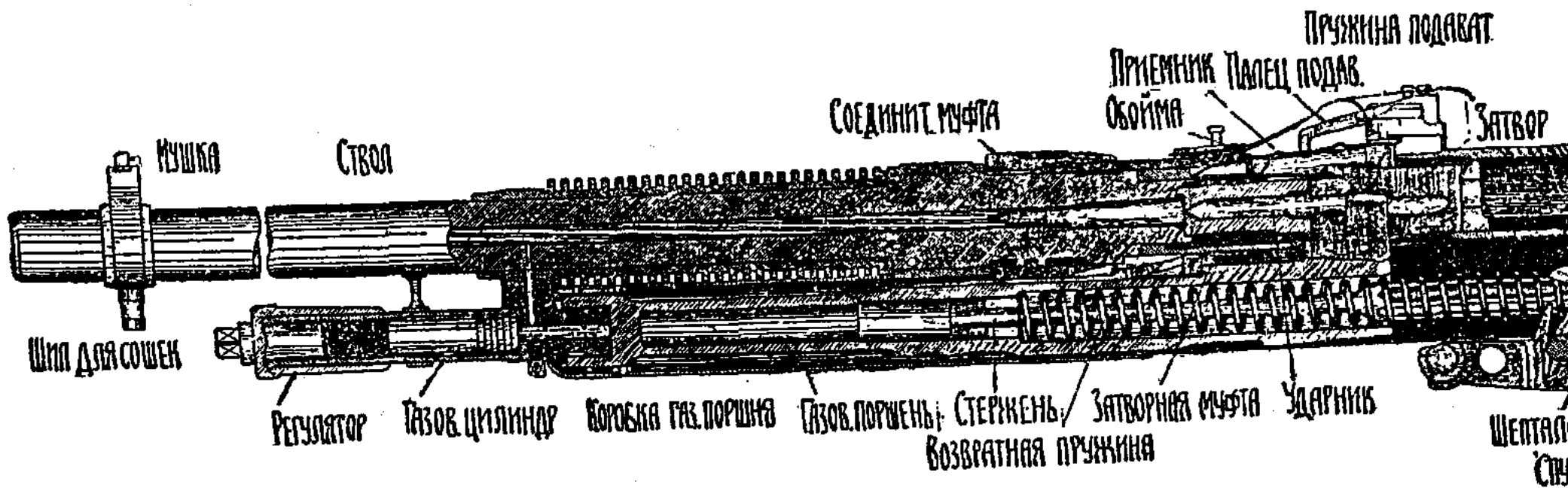
После выстрела. Образовавшиеся газы толкают пулю вперед, и, когда она минует газовую дыру ствола, часть их устремляется в газовый цилиндр и давит на газовый поршень. Этот поршень отходит назад и сжимает возвратную пружину. При этом косым пазом он поворачивает затворную муфту вправо и этим освобождает затвор, а гребнем отводит ударник назад. Ударник скользит своим гребнем по косому пазу короба и поворачивается влево, а гребень его ложится в вырез окна затвора. Освобожденный затвор движется назад

вместе с газовым поршнем и извлекает гильзу из патронника, которая, встретив на пути отражатель, вылетает через окно для выбрасывания гильз влево. В то же время подаватель скользит рожками по наклонным пазам отходящего назад газового поршня и поворачивается влево; его палец продвигает обойму с патронами и ставит очередной патрон против патронника.

Если спусковой крючок держать нажатым, то шептало будет оставаться утопленным, после отхода назад подвижные части не будут задержаны в заднем положении, снова пойдут вперед, и произойдет автоматическая стрельба.

Для производства одиночного огня надо повернуть тарель влево до совмещения ее черты с чертой на затыльнике. При таком положении тарели с нажатием на спусковой крючок шептало выводится, и хвост спусковой тяги опускается вниз, а рычаг с зубом поднимается кверху. Поднявшееся шептало будет удерживать отодвинутые назад части, и выстрела не последует; для его производства надо отпустить спусковой крючок, при чем спусковая тяга продвинется вперед и зуб рычага ее заскочит за палец спуска. При новом нажатии на спуск последует выстрел.

Для постановки на предохранительный взвод рукоятка поворачивается вправо до отказа. При таком положении тарель закроет отверстие затыльника, служащее для прохода хвоста спусковой тяги. При нажимании на спусковой крючок тяга назад не продвинется, не выведет шептало из боевого гнезда газового поршня, и выстрел не произойдет.

Ружье-пулемет Гочкиса весит около 12,9 кг., может стрелять без станка, с сошки, доступно обращению и переноске одному человеку, почему представляет собой тип ручного пулемета.

Е. Смысловский.



Рис. 4. Ружье-пулемет Гочкиса.

но внутренняя поверхность стенок этого придатка гладкая, как обыкновенно у П. п. У *Lepidosteus*, напротив, внутренняя поверхность стенок П.п. ячеиста вследствие образования многочисленных выростов. В таком виде П.п. напоминает до чрезвычайности легкие двойнодышащих рыб. П. п. *Rohrpterus* рассматривается многими как такой зачаточный орган, который мог, сохраняя свое положение, но осложняясь в строении, стать легким и, с другой стороны, переместившись в филогенетическом развитии рыб на дорзальную сторону кишечника, измениться в П. п. Что касается отношения зачатка П. п. и легких к жабрам, то этот вопрос для рыб не может считаться достаточно разработанным. П. п. нет у многих рыб не только донных, каковы камбалы, но и у некоторых из превосходно плавающих, каковы *Elastobranchia*, *Thynnus* и др.

Стенки П.п. состоят из эластичной ткани, снабжены гладкими мышечными волокнами и выстланы тонким эпителием. Только в некоторых местах эпителий утолщается и образует т. наз. газовые железы, имеющие вид красных пятен вследствие большого количества находящихся здесь кровеносных сосудов, образующих т. наз. чудесные сплетения. Как следует развиты газовые железы у закрытопузырных; у них же в заднем отделе П. п. дифференцирована особая область, где происходит поглощение газа стенками пузыря.

Газ, содержащийся в П. п., состоит из смеси кислорода, азота и углекислоты. У открытопузырных господствует азот (около 87%), у закрытопузырных кислород (у окуня 65%, у глубоководных рыб до 80%). При асфиксии количество содержащегося в П. п. кислорода уменьшается; угри, находясь на земле, потребляют содержащийся в П. п. кислород. Благодаря эластичности стенок П. п., объем его может уменьшаться или увеличиваться, чем объясняется его значение в качестве гидростатического аппарата. В этом процессе участвуют как газовые железы, так и мышечные элементы П. п.

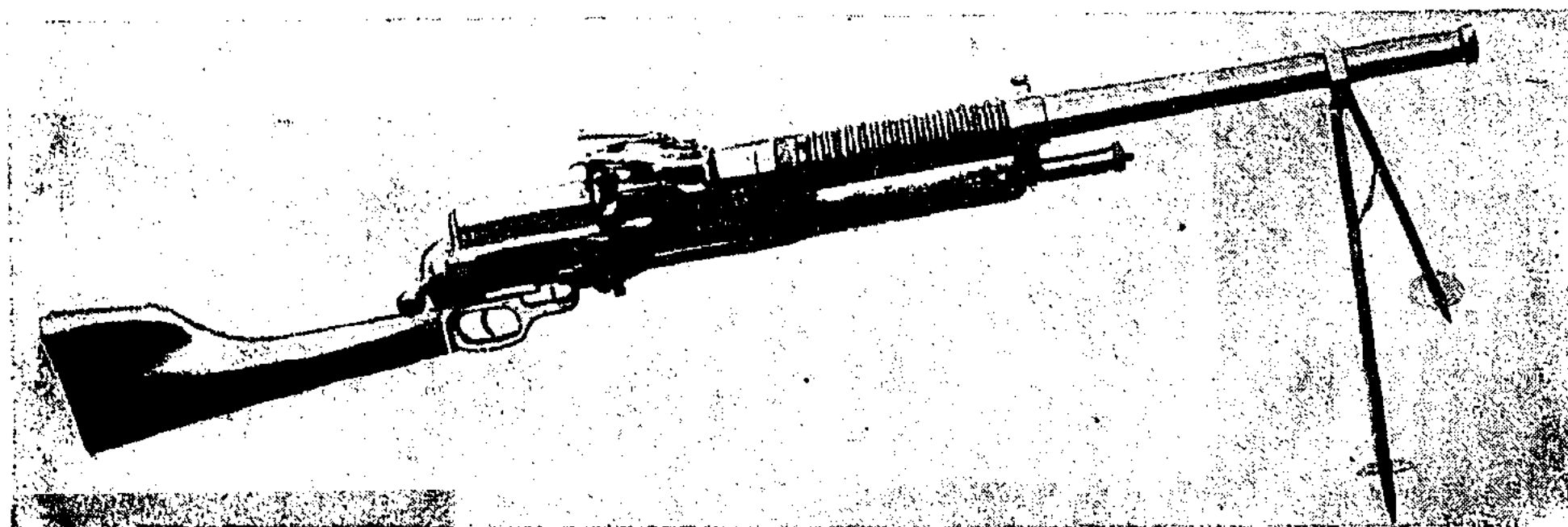
У многих рыб (сомовые и др.) П. п. соединен посредством видоизмененных частей передних позвонков (т. наз.

Веберов аппарат) с слуховым аппаратом, являясь для него дополнительным органом. У довольно большого числа рыб П.п. является в дополнение к своей главной функции гидростатического аппарата „звуковым аппаратом“, т. к. обладает некоторыми приспособлениями для приведения его газового содержимого в вибрацию. Это достигается тем, что туловищная мускулатура прямо или посредством видоизмененных скелетных частей прикрепляется к стенкам П. п. У *Balistes* П. п. служит резонатором, усиливающим звуки, производимые трением других частей. Большинство анатомов принимает, что первоначально П. п. служил дыхательным органом.

М. Мензбир.

Пук (Puck, точнее *Pück*), шаловливый, но не злой дух в народных скандинавских и вообще германских легендах, состоящий также в свите царя и царицы эльфов (см.), Оберона и Титании. Художественный образ П. в европейской литературе — у Шекспира, „Сон в летнюю ночь“, и у Виланда в его поэме „Оберон“, давшей сюжет и для одноименной оперы Вебера.

Пукирев, Василий Владимирович, живописец (1832—1890), вышел из Московского училища живописи и ваяния, где в 1850—1860 годах нарождалось новое идейное направление „гражданского реализма“. В первой своей крупной картине „Неравный брак“, написанной в 1862 г., он выразительно, с обличительной ноткой дал фигуру старого генерала рядом с молодой девушкой. Эта картина, созвучная обличительным настроениям общества, создала художнику сразу известность. Несмотря на обличительную тенденцию, Академия художеств присудила за нее П. профессорство. В этом же направлении им были трактованы „Взыскание недоимок“, „В мастерской художника“. Позднее П. стал отходить от гражданских обличительных сюжетов и становится спокойным жанристом. Таковы его „Приемка приданого“, „Ревнивая жена“ и рисунки к „Мертвым душам“ Гоголя. С 1861 по 1873 год П. вел преподавание в Училище живописи и ваяния.

Н. Т.

Пукоу, гор. в китайск. пров. Цзянсу, на лев. бер. Ян-цзы-цзян, напро-

тив Нанкина. Конечный пункт П.-Тяньцзинской ж.-д.

Пукшеньга, см. *Северная Двина*, ХLI, ч. 5, 669.

Пул (англ. pool), одн из форм объединения промышленных предприятий, см. *Сев.-Американские Соед. Штаты*, ХLI, ч. 6; также *хлебное дело*, ХLV, ч. 2, 461/462, и *тресты*.

Пулавы, гор. в Польше, до 1918 г. назывался *Новой Александрией* (см.).

Пулегон, $C_{10}H_{16}O$, неопредельный циклический кетон. Вместе с ментолом и ментоном входит в состав эфирных масел некоторых губоцветных (Labiatae), иногда в количестве до 80%. При каталитическом восстановлении водородом П. переходит в ментон; гидратирующим действием серной кислоты расщепляется по месту двойной связи на ацетон и β -метил-цикло-гексанон. Отсюда строение П.

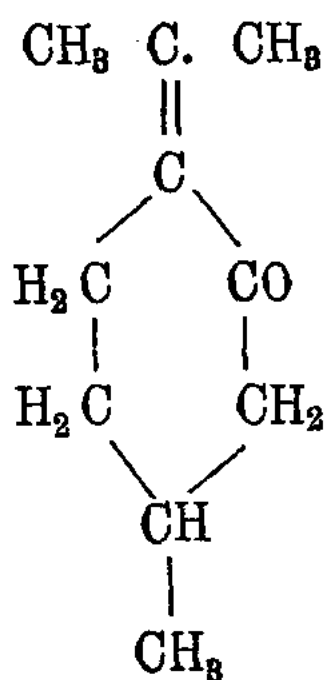

П. — бесцветная маслянистая жидкость с темп. кип. 221—222°. Вращает плоскость поляризации вправо.

С. Наметкин.

Пулемет, представляет собой такое оружие, из которого автоматически можно производить столь быструю стрельбу, что оно как бы „мечет“ пули, летящие друг за другом. Подобная автоматическая стрельба достигается тем, что все действия механизма, необходимые для заряжания, производства выстрела, выбрасывания стреляной гильзы и нового заряжания, выполняются механизмом П. за счет части энергии пороховых газов, расходуемой при выстреле на отдачу. С этой целью механизм П. устривается так, что при отдаче двигающиеся части его сжимают назначаемую для того возвратную пружину, в которой накапливается, таким обр., некоторый запас энергии; а когда явление выстрела закончится, — пружина разжимается и приводит в движение части механизма для заряжания, закрывания замка и производства нового выстрела.

В современных системах П., при условии полной исправности и чистоты их частей и патронов, скорость стрельбы достигает 600 выстрелов в минуту; правильнее сказать — частота стрельбы — 10 выстрелов в секунду, так как практически средняя скорость длительной стрельбы бывает обыкновенно меньше 600: помимо неизбежных задержек, происходящих вследствие целого ряда неустраняемых причин, по преимуществу вследствие малейших неисправностей в патронах, и при нормальном действии пулеметный огонь обычно ведется с перерывами, вспышками, часто весьма непродолжительными. Некоторые виды современного огневого боя, длительность которых измеряется секундами (воздушный, танковый), породили необходимость дальнейшего увеличения частоты стрельбы; однако, для современных калибров П. есть естественный предел частоты (около 15 выстрелов в секунду), за которым по многим причинам на исправное действие П. рассчитывать нельзя; например, — при слишком быстром извлечении стрелянных гильз из патронника, вследствие их инерции и трения о стенки оружия, у них отрываются шляпки. Эти обстоятельства привели к системе спаренных (сдвоенных) П., действующих одновременно, общая частота стрельбы которых достигает 20 выстрелов в сек. (и выше). В П., устанавливаемых на самолетах для стрельбы через пропеллер, частота стрельбы регулируется особым приводом от двигателя самолета так, чтобы выстрелы следовали в те моменты, когда перед дулом П. находится промежуток между лопастями пропеллера.

По принципам устройства механизма и его деталей системы современных П. весьма многочисленны и разнообразны; однако, в этом отношении их можно подразделить, главным образом, на П. с неподвижным стволом и с подвижным.

По принципам устройства механизма и его деталей системы современных П. весьма многочисленны и разнообразны; однако, в этом отношении их можно подразделить, главным образом, на П. с неподвижным стволом и с подвижным.

В первых при выстреле давлением пороховых газов отодвигается назад затвор, сжимающий при этом возвратную пружину, энергией которой и выполняются затем все дальнейшие действия; во вторых первоначально весь ствол с закрытым затвором отодвигается назад действием отдачи, также сжимая пружину, и, через посредство шарнирного приспособления затвор открывается уже только тогда, когда пуля вылетела из канала ствола.

Осуществление конструкции П. с неподвижным стволом, говоря вообще, проще, чем с подвижным; однако, приходится считаться с тем, что при открывании затвора до вылета пули можно опасаться разрыва извлекаемой пустой гильзы. П. с подвижным стволом этого недостатка не имеют, но зато конструкция их неизбежно сложнее. В последнее время технике удалось осуществить системы П. с неподвижным стволом весьма совершенной конструкции. Дальнейшее усовершенствование ныне идет по пути возможного уменьшения частей механизма, упрощения его сборки и разборки, обращения с ним и уменьшения общего веса П.

Питание патронами производится или из лент с гнездами, в которые предварительно вставляются патроны, или из особых магазинов, — тонкостенных металлических коробок разного устройства, прикрепляемых к П., наполняемых патронами. Лента автоматически протягивается через боковые отверстия, имеющиеся в коробке П.; автоматическим порядком производится и питание из магазинов.

Вследствие частой стрельбы ствол П. довольно быстро нагревается настолько, что без принятия каких-либо мер к его охлаждению дальнейшая стрельба оказалась бы невозможной. Охлаждение ствола производится водой или воздухом, или же П. устраивается так, чтобы нагревшийся ствол можно было быстро заменить другим. При водяном охлаждении ствол помещается в прикрепленный к П. резервуар с водой, к которой в зимнее время прибавляется глицерин или спирт, что препятствует ее замерзанию. Охлаждение воздухом достигается гл. обр. тем, что наружная поверхность ствола для большего излучения теплоты снабжается ребрами, или применяется автоматическое продувание воздуха через канал после каждого выстрела. Тем не менее при каждой системе охлаждения есть некоторый предел непрерывной стрельбы, при котором не только вода кипит ключом, но ствол П. все-таки нагревается так, что даже при кратковременном пребывании в его канале пули плавятся, и вместо стрельбы П. „плюет“. Для П. с водяным охлаждением такой момент наступает тысяч последующих выстрелов, а для П. с воздушным, — в зависимости от совершенства их устройства, — много раньше (начиная от 150).

Для большей надежности направления выстрелов в цель и удобства стрельбы П. устанавливаются на станки разнообразного устройства, начиная от простой сошки, которой подпирается дульная часть, и кончая специальным станком, имеющим вид небольшого лафета с колесами. Для действия с постоянных мест П. ставятся на станках, прикрепляемых наглухо: к валу укрепления, борту корабля, к танку, к борту самолета или на турели. Колесные станки, применяемые в сухопутном бою, позволяют установить П. на желаемой высоте от земли, удобной для действия стрелка сидя или лежа. На том же станке П. можно перевозить, тащить или толкать его перед собой (ползком).

Для наводки П. снабжаются прицельными приспособлениями самого разнообразного устройства, начиная от прицела и мушки одинакового устройства с принятыми для винтовок и кончая сложными прицелами, иногда с оптическим оборудованием, ближе подходящими к прицелам артиллерийских орудий. П., назначаемые для стрельбы по воздушным целям, для воздушного или танкового боя, снабжаются прицелами, специально приспособленными для этого вида стрельбы. Для разбрасывания пуль по фронту обстреливаемой цели (в стороны) и в глубину (в дальности) станки снабжаются особыми приспособлениями.

Для защиты стрелка от выстрелов противника П. снабжаются небольшими стальными щитами, прикрепляемыми к станку.

На большие расстояния П. вместе со станками и с запасом патронов перевозятся на специальных повозках, запрягаемых лошадьми, или на вьюках. Наша боевая практика эпохи гражданской войны выдвинула возку П. (в коннице) на так наз. „тачанках“ — легких бытовых тележках, на которых П. с запасом патронов не только перевозится, но с которых может и стрелять.

Большее или меньшее совершенство П. в отношении системы охлаждения (водяное или воздушное), надежности направления огня (станок) и прикрытия стрелка (щит) естественно сказывается на его весе. Вес современных образцов колеблется в очень широких пределах от 4,4 (русский автомат инж. Федорова) и до 58 (французский — С.-Этьен) кг. В отношении веса, связанного с ним устройства и вытекающих из него качеств П. подразделяются на станковые (иногда называемые тяжелыми) и ручные (называемые также легкими). Первые требуют для передвижения и обслуживания в бою нескольких человек, вторые же ближе подходят уже к типу автоматической винтовки, так как носят и обслуживаются одним, много двумя людьми.

Требование надежного обеспечения П. патронами в бою заставляет иметь их того же калибра, какой имеет винтовка, состоящая на вооружении армии. Вот почему стрельба из П. в общем обладала теми же основными свойствами, что и ружейная. Но более устойчивое положение ствола при выстреле, по сравнению с положением винтовки, придает огню П. большую кучность боя и большую уверенность в направлении огня в намеченную цель, хотя бы и при тяжелой боевой обстановке. Сила П. в том, что большая часть работы человека по выполнению стрельбы, результаты которой находятся в такой большой зависимости от его психологического состояния в бою, заменена работой автоматической машины. Огонь одного станкового П. заменяет огонь 50 стрелков. Однако, очевидно, что П. неспособны к продолжительному непрерывному действию хотя бы уже вследствие того, что при этом их невозможно бы было напитать необходимым количеством патронов; неизбежны также задержки, происходящие от самых различных, трудно уловимых, причин. В виду этого обычно стремятся группировать П. парами.

Идея оружия многократной стрельбы заложена в глубокой древности, когда ее первообраз был осуществлен в виде машин, метавших одновременно большое количество стрел (баллисты). В первые века существования огнестрельного оружия было создано не мало образцов артиллерийских орудий многократного огня (наши о р г а н ы). Однако, до конца XIX века подобного рода оружие не имело существенного значения. Впервые серьезное внимание обратили на себя артиллеристы (митральезы), примененные французами во время войны 1870—71 гг., стрельба из которых производилась вращением рукоятки. Они не имели успеха, главным образом, вследствие их громоздкости и неправильного тактического использования — в виде отдельных батарей. Только с применением принципа использования энергии отдачи выстрела, приведшего к появлению самых разнообразных образцов повторительного автоматического оружия, П. дело начинает развиваться. Одним из наилучших образцов является П. системы Максима, принятый ныне у нас и в большинстве иностранных армий. В конце минувшего столетия П. впервые вводятся в полевые войска Англии; однако, отличное действие их в экспедициях против некультурных народностей еще не склоняет другие государства к их введению. У нас ведутся настоящие опыты, и П. вводятся на вооружение армий в виде отдельных пулеметных команд, которыми мы располагали в небольшом числе к началу русско-японской войны. Опыт последней ярко подчеркивает значение П., почему, по мере средств, вся наша пехота и кавалерия снабжаются коман-